

# Enduro™



THE QUEEN'S AWARDS  
FOR ENTERPRISE:  
INNOVATION  
2007

ISO 9001:1992 certified  
14001:2006 certified



Enduro getting started guide.  
Drawing No./Stock No. 3633/22/01 Issue 1 (2008)  
© Ultra Electronics Ltd 2008

[www.magicard.com](http://www.magicard.com)



# MAGICARD

Secure ID card printers

# Enduro™

## Getting started guide



# MAGICARD

Secure ID card printers

# Welcome to Magicard

# Bienvenue à Magicard

# Bienvenido a Magicard

# Bem-vindo à Magicard

# Benvenuti nel mondo Magicard

# Willkommen bei Magicard

# 欢迎来到 Magicard

# Добро пожаловать в мир принтеров Magicard

# Witamy w Magicard

# Welkom bij Magicard

## ENG Welcome to Magicard

Thank you for choosing the Magicard Enduro printer as your secure ID card printer.

Before setting up your Enduro printer using the Ultra Driver CD-ROM, please follow the simple steps in this guide on installing your printer. This guide helps you make your printing experience more enjoyable and secure.

## FRA Bienvenue à Magicard

Merci d'avoir choisi une imprimante Magicard Enduro pour vos impressions de cartes plastiques sécurisées.

Avant de configurer votre imprimante Enduro à l'aide du pilote CD-ROM Ultra. Suivez les étapes simples décrites dans ce guide pour installer l'imprimante. Les conseils de ce guide vous aideront à utiliser votre imprimante en toute simplicité et sécurité.

## ESP Bienvenido a Magicard

Gracias por elegir la impresora Magicard Enduro como su impresora de tarjetas de identificación seguras.

Antes de configurar su impresora Enduro mediante el CD-ROM Ultra Driver, siga los sencillos pasos que aparecen en esta guía para instalar su impresora. Esta guía le ayudará a utilizar su impresora de forma más agradable y segura.

## POR Bem-vindo à Magicard

Obrigado por ter optado pela impressora Magicard Enduro para a impressão segura dos seus cartões de identificação.

Antes de configurar a impressora Enduro com o CD-ROM de drivers Ultra, siga os passos simples descritos neste guia acerca de como instalar a impressora. Este guia ajuda-o a tornar a sua experiência de impressão mais agradável e segura.

## ITA Benvenuti nel mondo Magicard

Grazie per avere scelto la stampante Enduro Magicard per stampare le vostre carte plastiche per identificazione sicura.

Prima di impostare la stampante Enduro utilizzando il CD-ROM Ultra Driver, si prega di attenersi alle seguenti istruzioni per l'installazione della stampante. Con questa guida, la vostra esperienza di stampa sarà più piacevole e sicura.

## DEU Willkommen bei Magicard

Danke, dass Sie sich für den Magicard Enduro-Drucker als sicheren ID-Kartendrucker entschieden haben.

Bevor Sie Ihren Enduro-Drucker mit der Ultra-Treiber-CD-ROM in Betrieb nehmen, befolgen Sie bitte die einfachen Schritte, die Ihnen diese Anleitung für die Installation Ihres Druckers vorgibt. Diese Anleitung wird Ihnen helfen, Ihre Druckerfahrten angenehmer und sicherer zu gestalten.

## CHI 歡迎光臨 Magicard

谢谢选择Magicard Enduro 打印机作为您的安全身份证卡打印机

请使用驱动CD来设置您的Enduro打印机, 这个指南会指导您安装调试打印机并使其达到最好的工作状态。

## РУС Добро пожаловать в мир принтеров Magicard

Благодарим Вас за выбор принтера Magicard Enduro в качестве принтера для печати идентификационных карт с защитой.

Перед настройкой принтера Enduro с помощью компакт-диска Ultra Driver выполните простые операции, указанные в данном руководстве по установке принтера. Данное руководство поможет Вам сделать процесс печати более приятным и безопасным.

## POL Witamy w Magicard

Dziękujemy za wybranie drukarki Magicard Enduro jako urządzenia do drukowania kart identyfikacyjnych wyposażonych w unikatowe zabezpieczenia.

Przed skonfigurowaniem drukarki Enduro za pomocą dysku CD-ROM „Ultra Driver”, należy wykonać kilka prostych czynności związanych z instalacją drukarki, opisanych w niniejszej instrukcji. Nasz przewodnik gwarantuje, że drukowanie stanie się jeszcze przyjemniejsze, a karty identyfikacyjne wydrukowane na naszej drukarce będą bardzo dobrze chronione.

## NLD Welkom bij Magicard

Dank u dat u de Magicard Enduro printer gekozen hebt als uw veilige printer voor ID-kaarten.

Voordat u uw Enduro printer instelt met behulp van de CD-ROM met het Ultra stuurprogramma, volgt u de eenvoudige stappen in deze gids over hoe u uw printer installeert. Deze gids helpt uw afdrukervaring tot een meer plezierige en veilige ervaring te maken.

# Contents

# Sommaire

# Índice

# Conteúdo

# Indice

# Inhalte

# Contentii

# Contentes

# Содержание

# Inhoud

<b>ENG</b>	<b>Contents</b> Welcome Contents <b>Section A</b> Printer installation 1-9 <b>Section B</b> Caring for your printer 10-12 <b>Section C</b> Consumables 13-17 <b>Section D</b> Upgrade 18 <b>Section E</b> Contact details & legal information 19	<b>DEU</b>	<b>Inhalte</b> Willkommen Inhalte <b>Abschnitt A</b> Druckereinrichtung 1-9 <b>Abschnitt B</b> Pflege Ihres Druckers 10-12 <b>Abschnitt C</b> Verbrauchsartikel 13-17 <b>Abschnitt D</b> Upgrade 18 <b>Abschnitt E</b> Kontaktdaten & Rechtsbelehrung 24
<b>FRA</b>	<b>Sommaire</b> Bienvenue Sommaire <b>Section A</b> Installation de l'imprimante 1-9 <b>Section B</b> Entretien de l'imprimante 10-12 <b>Section C</b> Consommables 13-17 <b>Section D</b> Mise à niveau 18 <b>Section E</b> Contacts et informations juridiques 20	<b>CHI</b>	<b>目录</b> 欢迎 目录 <b>A 部分</b> 打印机安装 1-9 <b>B 部分</b> 打印机维护 10-12 <b>C 部分</b> 消耗品 13-17 <b>D 部分</b> 升级 18 <b>E 部分</b> 联系方式与法律信息 25
<b>ESP</b>	<b>Índice</b> Bienvenida Índice <b>Sección A</b> Instalación de la impresora 1-9 <b>Sección B</b> Cuidar de su impresora 10-12 <b>Sección C</b> Consumibles 13-17 <b>Sección D</b> Actualizar 18 <b>Sección E</b> Datos de contacto e información legal 21	<b>РУС</b>	<b>Содержание</b> Приветствие Содержание <b>Раздел А</b> Установка принтера 1-9 <b>Раздел В</b> Уход за принтером 10-12 <b>Раздел С</b> Расходные материалы 13-17 <b>Раздел D</b> Модернизация 18 <b>Раздел E</b> Контактные данные и юридическая информация 26
<b>POR</b>	<b>Conteúdo</b> Bem-vindos Conteúdo <b>Secção A</b> Instalação da impressora 1-9 <b>Secção B</b> Cuidados a ter com a sua impressora 10-12 <b>Secção C</b> Consumíveis 13-17 <b>Secção D</b> Actualização 18 <b>Secção E</b> Detalhes de contacto e informações legais 22	<b>POL</b>	<b>Spis treści</b> Powitanie Spis treści <b>Część A</b> Instalacja drukarki 1-9 <b>Część B</b> Konserwacja drukarki 10-12 <b>Część C</b> Materiały eksploatacyjne 13-17 <b>Część D</b> Rozszerzenie funkcji drukarki 18 <b>Część E</b> Dane kontaktowe i informacje prawne 27
<b>ITA</b>	<b>Indice</b> Benvenuti Indice <b>Sezione A</b> Installazione della stampante 1-9 <b>Sezione B</b> Manutenzione della stampante 10-12 <b>Sezione C</b> Materiali di consumo 13-17 <b>Sezione D</b> Aggiornamenti 18 <b>Sezione E</b> Recapiti & informazioni di carattere legale 23	<b>NLD</b>	<b>Inhoud</b> Welkom Inhoud <b>Sectie A</b> Printerinstallatie 1-9 <b>Sectie B</b> Uw printer onderhouden 10-12 <b>Sectie C</b> Verbruikbare delen 13-17 <b>Sectie D</b> Upgrade 18 <b>Sectie E</b> Contactdetails en juridische informatie 28

**MAGICARD**

**Section A**

**Section A**

**Sección A**

**Secção A**

**Sezione A**

**Abschnitt A**

**部分 A**

**Раздел A**

**Część A**

**Sectie A**

Printer Installation

Installation de l'imprimante

Instalación de la Impresora

Instalação da Impressora

Installazione della stampante

Druckereinrichtung

打印机安装

Установка Принтера

Instalacja drukarki

Installatie van de printer

**A**

# MAGICARD Enduro™

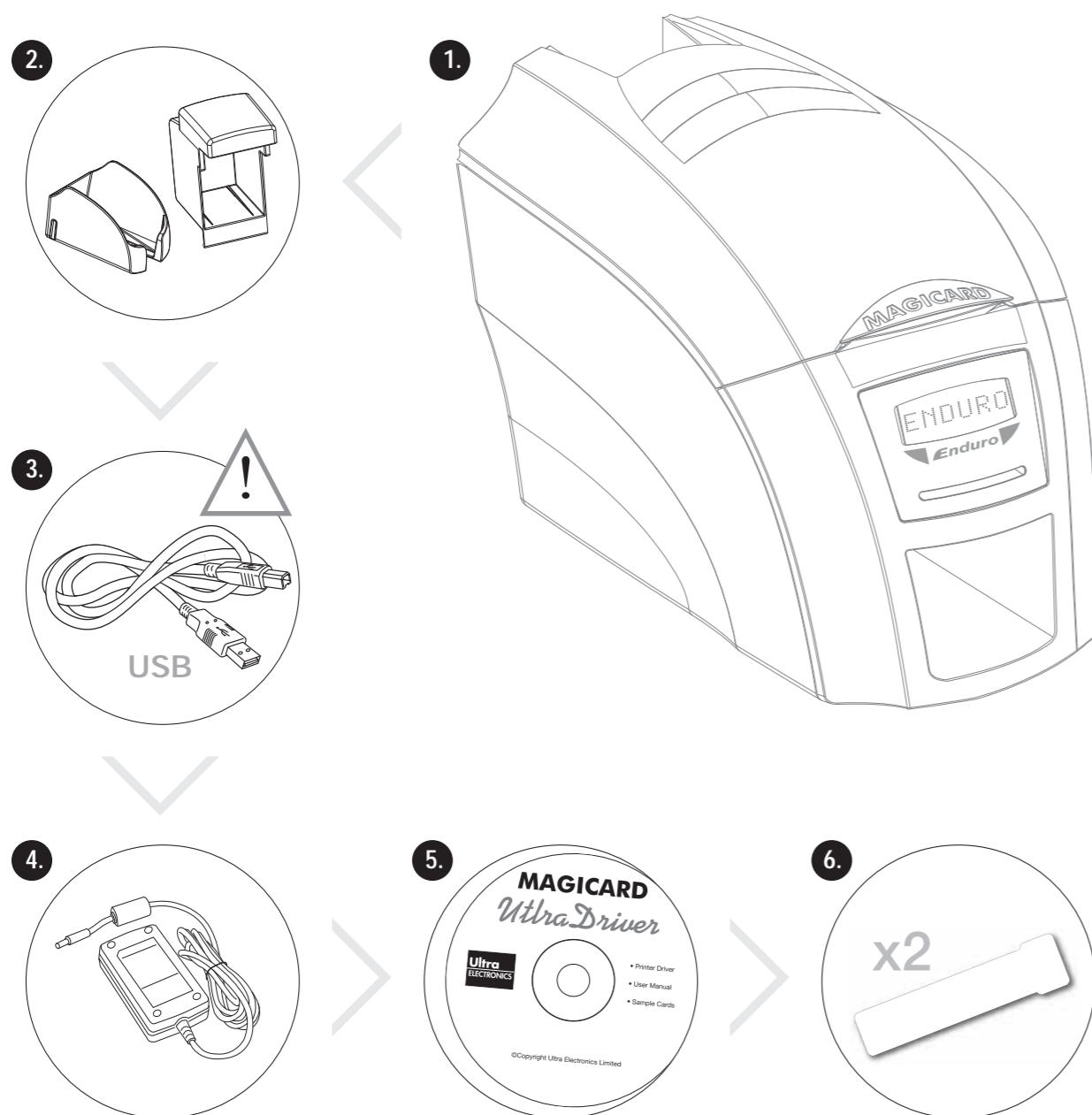

## ENG Unpacking

Please ensure you have all the items listed before you start installation.

1. Enduro Printer
2. Hopper and Stacker
3. USB Cable 2m (Do not connect)
4. Power lead
5. Ultra Driver CD-ROM
6. Cleaning Kit (2 T-cards)

## DEU Entfernen der Verpackung

Bitte stellen Sie sicher, dass alle aufgelisteten Teile vorhanden sind, bevor Sie mit der Installation beginnen.

1. Enduro Printer
2. Magazin und Stapler
3. USB-Kabel 2 m (nicht anschließen)
4. Netzkabel
5. Ultra-Treiber-CD-ROM
6. Reinigungsset (2 Reinigungskarten)

## FRA Déballage

Avant de débuter l'installation, vérifiez que tous les éléments ci-dessous figurent dans l'emballage.

1. Imprimante Enduro
2. Bacs d'alimentation et de sortie
3. Câble USB 2m (ne le connectez pas encore)
4. Câble d'alimentation
5. CD-ROM du pilote Ultra
6. Kit de nettoyage (2 cartes)

## CHI 拆箱

开始安装之前确认所列物品均未缺少。

1. Enduro 打印机
2. 进卡盒与输出盒
3. USB 接线, 2米 (不要连接)
4. 电源线
5. Ultra 驱动程序光盘
6. 清洁套件 (2张清洁卡)

## ESP Desembalaje

Asegúrese de que cuenta con todos los elementos enumerados antes de comenzar la instalación:

1. Impresora Enduro
2. Bandeja alimentadora y apilador
3. Cable USB de 2 m (no conectar)
4. Cable de corriente
5. CD-ROM Ultra Driver
6. Kit de limpieza (2 tarjetas T)

## РУС Распаковка

Перед началом установки проверьте, чтобы у Вас были в наличии все компоненты, перечисленные ниже.

1. Принтер Enduro
2. Подающий и выходной лотки
3. Кабель USB длиной 2 м (Подключать не следует)
4. Адаптер питания, рассчитанный на подключение к сетям электропитания разных стран
5. Компакт-диск с драйвером компании Ultra
6. Комплект для чистки (2Т-карты)

## POR Desembalagem

Certifique-se de que dispõe de todos os itens listados antes de iniciar a instalação.

1. Impressora Enduro
2. Alimentador e empilhador
3. Cabo USB 2 m (não ligar)
4. Cabo de alimentação
5. CD-ROM de drivers Ultra
6. Kit de limpeza (2 cartões T)

## POL Zawartość opakowania

Przed rozpoczęciem instalacji urządzenia upewnij się, że opakowanie zawiera wszystkie niezbędne elementy.

1. Drukarka Enduro
2. Podajnik i odbiornik kart
3. Kabel USB 2 m (nie podłączać)
4. Przewód zasilania
5. CD-ROM „Ultra Driver”
6. Zestaw do czyszczenia (2 karty w kształcie T)

## ITA Apertura dell'imballaggio

Accertarsi che siano presenti tutti gli articoli elencati prima di procedere all'installazione.

1. Stampante Enduro
2. Cassetto di alimentazione e impilatore
3. Cavo USB 2 m (Non collegarlo)
4. Cavo di alimentazione
5. CD-ROM Ultra Driver
6. Kit di pulizia (2 T-card)

## NLD Uitpakken

Zorg ervoor dat u alle items hebt die opgenoemd worden voordat u begint met installeren.

1. Enduro Printer
2. Trechter en stapelaar
3. USB-kabel 2 m (Niet aansluiten)
4. Stroomsnoer
5. CD-ROM met Ultra stuurprogramma
6. Schoonmaakkit (2 T-kaarten)

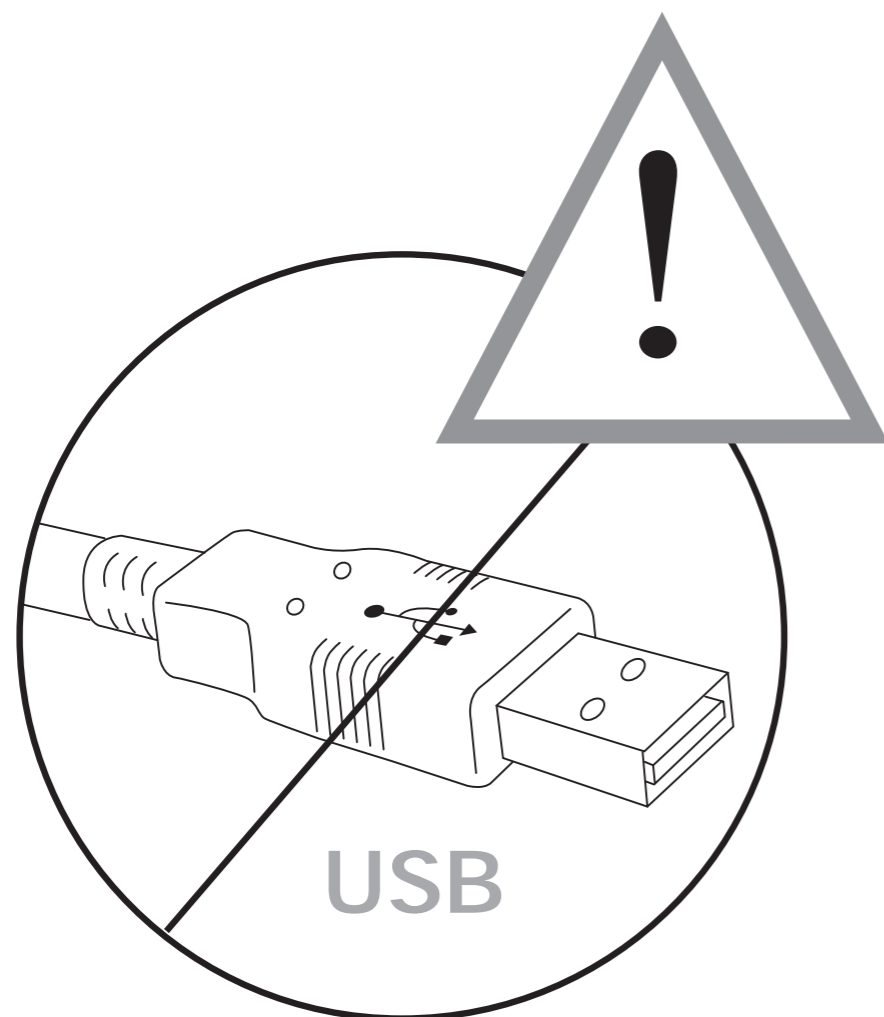
**ENG IMPORTANT****Do not connect to USB yet.**

It is important to install the Ultra driver CD-ROM first, before connecting the USB cable between your PC and Enduro printer.

**DEU WICHTIG****Schließen Sie das USB-Kabel noch nicht an.**

Es ist wichtig, dass Sie zuerst die Ultra-Treiber-CD-ROM installieren, bevor Sie das USB-Kabel an Ihren PC und den Enduro-Drucker anschließen.

**FRA IMPORTANT****Ne connectez pas encore le câble USB.**

Il est important d'installer le pilote Ultra à partir du CD-ROM avant de raccorder l'imprimante Enduro à votre PC.

**CHI 重要信息****先不要连接 USB。**

在电脑与 Enduro 打印机之间连接 USB 接线时应首先安装 Ultra 驱动程序光盘。

**ESP IMPORTANTE****No conecte todavía el cable USB.**

Es importante instalar primero el CD-ROM de controladores Ultra, antes de conectar el cable USB entre su ordenador y la impresora Enduro.

**РУС ВАЖНАЯ ИНФОРМАЦИЯ!****Пока не подключайте кабель USB.**

Перед подключением кабеля USB, соединяющего ПК (персональный компьютер) и принтер Enduro, важно сначала установить компакт-диск с драйвером компании Ultra.

**POR IMPORTANTE****Não ligue ainda o cabo USB.**

É importante que o CD-ROM de drivers Ultra seja instalado antes de ligar o cabo USB entre o PC e a impressora Enduro.

**POL WAŻNE****Nie należy jeszcze podłączać kabla USB.**

Przed połączeniem komputera i drukarki Enduro przewodem USB należy najpierw zainstalować CD-ROM „Ultra Driver”.

**ITA IMPORTANTE****Non collegare ancora il connettore USB.**

È importante che il CD-ROM contenente il driver Ultra venga installato prima di collegare il cavo USB della stampante Enduro al PC.

**NLD BELANGRIJK****Nog niet aansluiten op USB.**

Het is belangrijk eerst de CD-ROM met het Ultra-stuurprogramma te installeren, voordat u de USB-kabel aansluit aan uw PC en uw Enduro-printer.

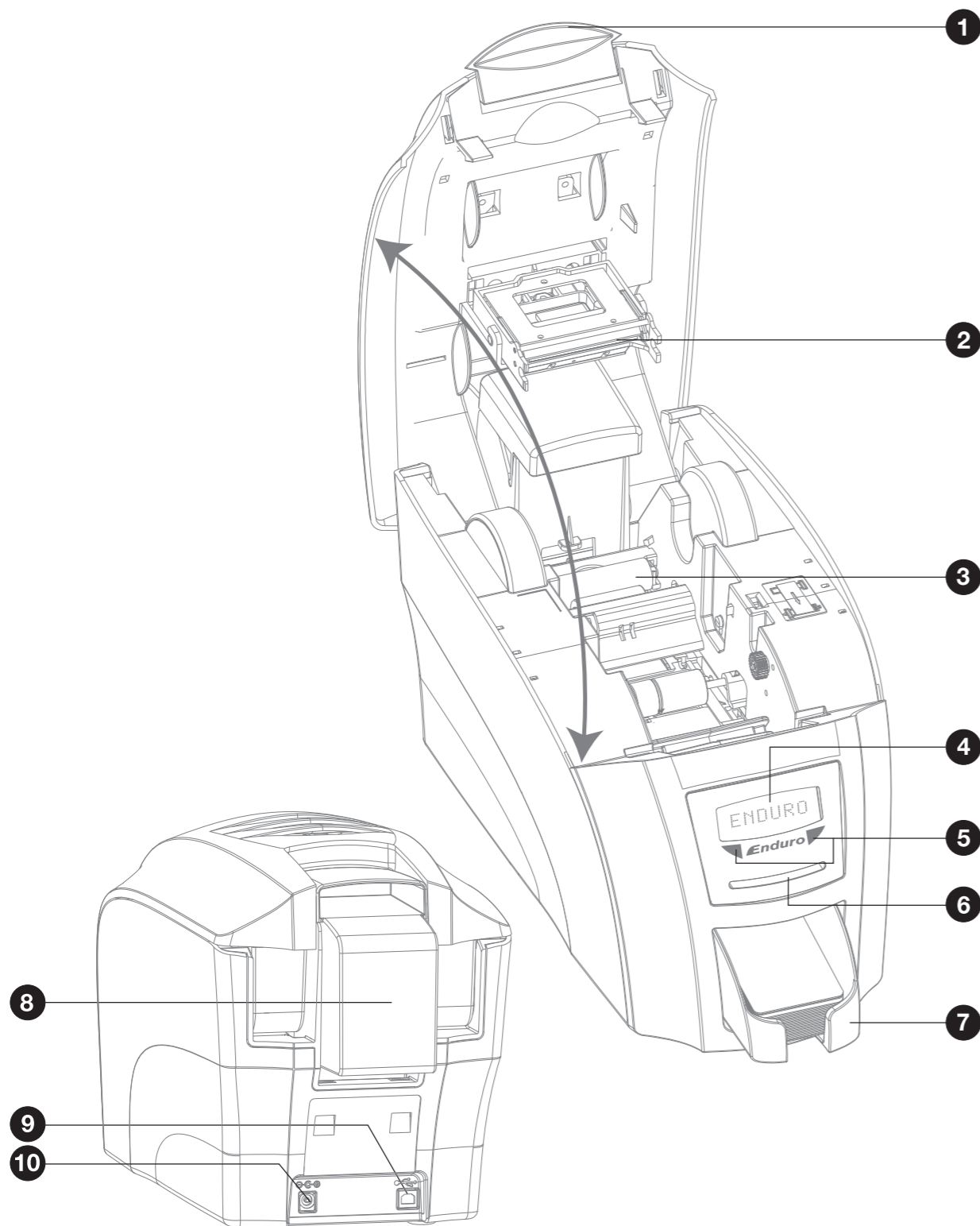
**ENG Printer Parts**

1. Lid opening latch
2. Thermal print head
3. Card cleaning roller
4. LCD display screen
5. Function buttons
6. Hand feed/cleaning card entry
7. 30 card capacity stacker
8. 100 card capacity hopper
9. USB port
10. DC power input

**FRA Composants de l'imprimante**

1. Loquet d'ouverture du couvercle
2. Tête d'impression thermique
3. Rouleau de nettoyage des cartes
4. Écran LCD
5. Touches de fonctions
6. Fente d'alimentation manuelle/carte de nettoyage
7. Bac de sortie de 30 cartes
8. Bac distributeur de 100 cartes
9. Port USB
10. Alimentation CC

**ESP Piezas de la impresora**

1. Pestillo de apertura de la tapa
2. Cabezal de impresión térmica
3. Rodillo limpiador de tarjetas
4. Pantalla LCD
5. Botones de función
6. Alimentación manual/introducción de tarjeta limpiadora
7. Apilador con capacidad para 30 tarjetas
8. Alimentador con capacidad para 100 tarjetas
9. Puerto USB
10. Entrada de CC

**POR Peças da impressora**

1. Lingueta de abertura da tampa
2. Cabeça de impressão térmica
3. Rolo de limpeza de cartões
4. Ecrã com visor LCD
5. Botões de funções
6. Entrada para alimentação manual/cartão de limpeza
7. Empilhador com capacidade para 30 cartões
8. Alimentador com capacidade para 100 cartões
9. Porta USB
10. Entrada de alimentação de CC

**ITA Componenti della stampante**

1. Dispositivo per l'apertura del coperchio
2. Testina termografica
3. Rullo di pulizia delle carte plastiche
4. Schermo LCD
5. Tasti funzione
6. Alimentazione manuale / Ingresso per tessera di pulizia
7. Impilatore capacità 30 carte plastiche
8. Cassetto di alimentazione capacità 100 carte plastiche
9. Porta USB
10. Ingresso alimentazione CC

**DEU Teile des Druckers**

1. Riegel zum Öffnen der Abdeckung
2. Thermodruckkopf
3. Kartenreinigungswalze
4. LCD-Display
5. Funktionstasten
6. Zuführung für manuelle Eingabe / Eingabe der Reinigungskarte
7. Stapler mit Kapazität für 30 Karten
8. Magazin mit Kapazität für 100 Karten
9. USB-Anschluss
10. Gleichstromeingang

**CHI 打印机部件**

1. 盖门锁
2. 热敏打印头
3. 卡清洁辊
4. 液晶显示屏
5. 功能键
6. 手工送/清洁卡进口
7. 输出盒, 片容量为 30
8. 进卡盒, 容量为 100
9. USB 端口
10. 直流电输入

**РУС Части принтера**

1. Защелка для открывания крышки
2. Термическая печатающая головка
3. Ролик для чистки карт
4. Экран ЖК-дисплея
5. Функциональные кнопки
6. Вход для ручной подачи пластиковых и чистящих карт
7. Выходной лоток на 30 карт
8. Подающий лоток на 100 карт
9. Порт USB
10. Входной разъем питания постоянного тока

**POL Części drukarki**

1. Zatrząsk otwierania pokrywy
2. Termiczna głowica drukująca
3. Wałek czyszczący karty
4. Wyświetlacz LCD
5. Przyciski funkcyjne
6. Otwór do ręcznego podawania kart/podawania karty czyszczącej
7. Odbiornik na 30 kart
8. Podajnik na 100 kart
9. Port USB
10. Wejście zasilacza

**NLD Printeronderdelen**

1. Grendel om de deksel te openen
2. Thermische printkop
3. Roller om kaarten schoon te maken
4. Scherm met LCD-display
5. Functieknoppen
6. Handmatige invoer/invoer schoonmaakkaart
7. Stapelaar voor 30 kaarten
8. Trechter voor 100 kaarten
9. USB-poort
10. DC-stroominput

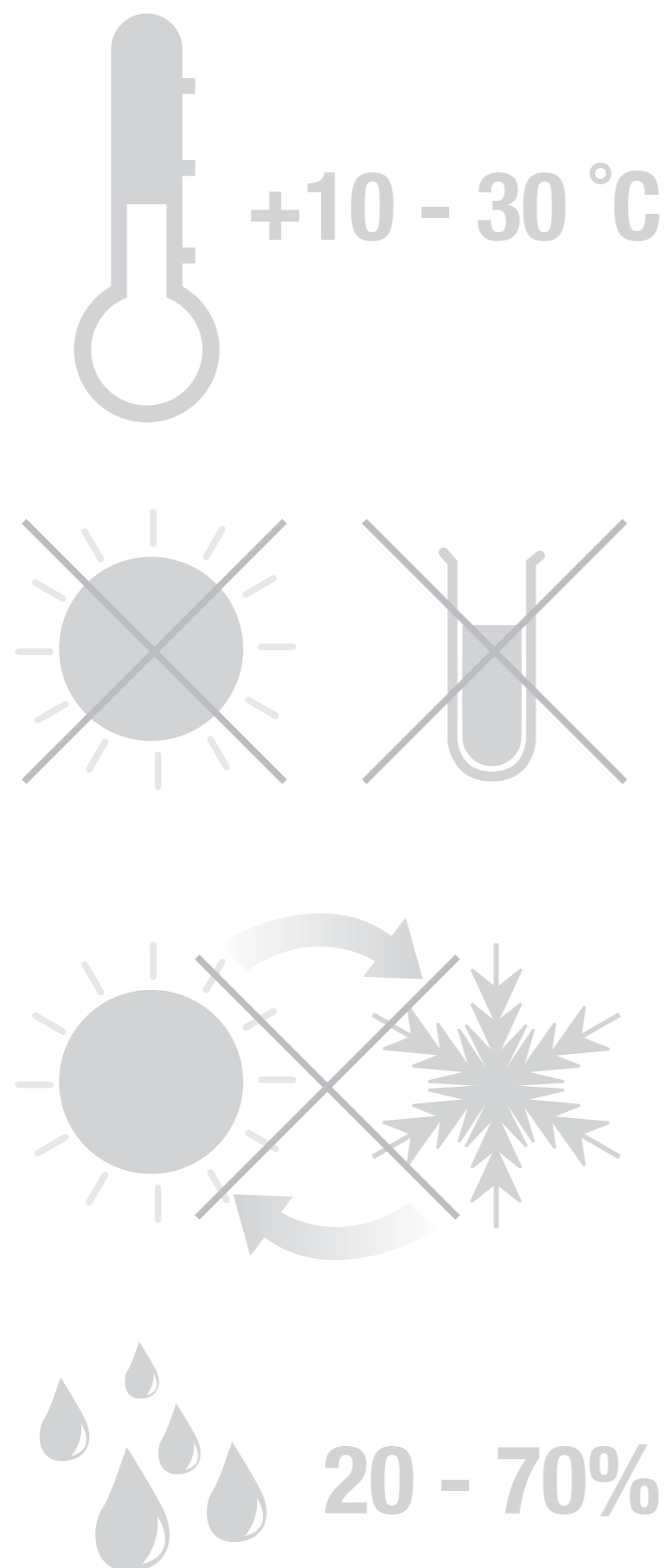
**ENG Printer Location requirements****Normal office environment with:**

- A properly grounded power supply
- Ambient temperature +10 to 30°C (50 to 86°F)
- Protection from direct sunlight and chemicals
- Protection from abrupt temperature changes
- Relative humidity 20 - 70%
- Sufficient space for:
  - opening the top cover
  - cable access at the rear

**FRA Site d'installation de l'imprimante****Environnement de bureau normal avec :**

- une mise à la terre du circuit électrique
- une température ambiante comprise entre +10 et 30°C
- une protection contre la lumière directe du soleil et les émanations chimiques
- une protection contre les brusques changements de température
- une humidité relative de 20 à 70 %
- un espace suffisant pour :
  - ouvrir le capot supérieur
  - accéder au câble à l'arrière

**ESP Requisitos de colocación de la impresora****Entorno normal de oficina con:**

- Fuente de alimentación con toma de tierra
- Temperatura ambiental de +10 a 30°C (de 50 a 86°F)
- Protección de la luz solar directa y productos químicos
- Protección de cambios bruscos de temperatura
- Humedad relativa del 20 al 70 %
- Espacio suficiente para:
  - abrir la tapa superior
  - acceder al cable en la parte posterior

**POR Requisitos para a localização da impressora****Ambiente de escritório normal com:**

- fonte de alimentação devidamente ligada à terra
- temperatura ambiente entre +10 a 30 °C (50 a 86 °F)
- protecção contra a luz solar directa e produtos químicos
- protecção contra alterações bruscas de temperatura
- humidade relativa 20 - 70%
- espaço suficiente para:
  - abrir a tampa superior
  - aceder ao cabo na parte posterior

**ITA Requisiti del luogo di installazione****Normale ambiente di lavoro dotato di:**

- Alimentazione di rete con messa a terra
- Temperatura ambiente compresa tra +10 e 30°C (50 - 86°F)
- Protezione da agenti chimici e luce solare diretta
- Protezione contro sbalzi improvvisi di temperatura
- Umidità relativa 20 - 70%
- Spazio sufficiente per:
  - aprire il coperchio superiore
  - consentire l'accesso al lato posteriore con il cavo

**DEU Anforderungen bezüglich des Aufstellortes des Druckers:****Normale Büroumgebung mit:**

- einem ordnungsgemäß geerdeten Netzanschluss
- einer Umgebungstemperatur von +10 bis 30°C (50 bis 86°F)
- Schutz vor direkter Sonneneinstrahlung und Chemikalien
- Schutz vor plötzlichen Temperaturschwankungen
- relative Luftfeuchtigkeit von 20 bis 70 %
- ausreichend Platz:
  - zum Öffnen der oberen Abdeckung
  - für den Kabeleingang auf der Rückseite

**CHI 打印机本地要求****普通办公环境应达到以下要求:**

- 一个正确接地的电源
- 环境温度为 10 至 30 摄氏度 (50 至 86 华氏度)
- 避免阳光直射与化学物质危害
- 防止温度急剧变化
- 相对湿度为 20 - 70%
- 空间要求:
  - 可打开上盖
  - 电缆可从后部接入

**РУС Требования к размещению принтера****Нормальные офисные условия, в том числе:**

- надлежащим образом заземленный источник питания;
- температура окружающей среды: от +10 до 30°C (от 50 до 86°F)
- защита от прямых солнечных лучей и воздействия химических веществ;
- защита от резкого изменения температуры;
- относительная влажность: 20 - 70 %;
- достаточное пространство для:
  - открывания верхней крышки
  - доступа к кабелю с задней стороны принтера.

**POL Wymagania dotyczące ustawienia drukarki****Zwykłe warunki biurowe, w tym:**

- Odpowiednio uziemione zasilanie.
- Temperatura otoczenia w zakresie +10 do 30°C (50 do 86°F)
- Zabezpieczenie przed bezpośrednim promieniowaniem słonecznym i działaniem substancji chemicznych.
- Ochrona przed nagłymi zmianami temperatury.
- Względna wilgotność 20-70%.
- Wystarczająca ilość miejsca na:
  - otwarcie górnej pokrywki,
  - przewody z tyłu urządzenia.

**NLD Eisen voor de locatie van de printer****Normale kantooromgeving met:**

- Een goed geaarde stroomvoorziening
- Omgevingstemperatuur +10 tot 30°C (50 tot 86°F)
- Bescherming tegen direct zonlicht en chemicaliën
- Bescherming tegen abrupte temperatuurveranderingen
- Relatieve vochtigheid 20 - 70%
- Voldoende ruimte om:
  - de bovendeksel openen
  - kabeltoegang aan de achterkant

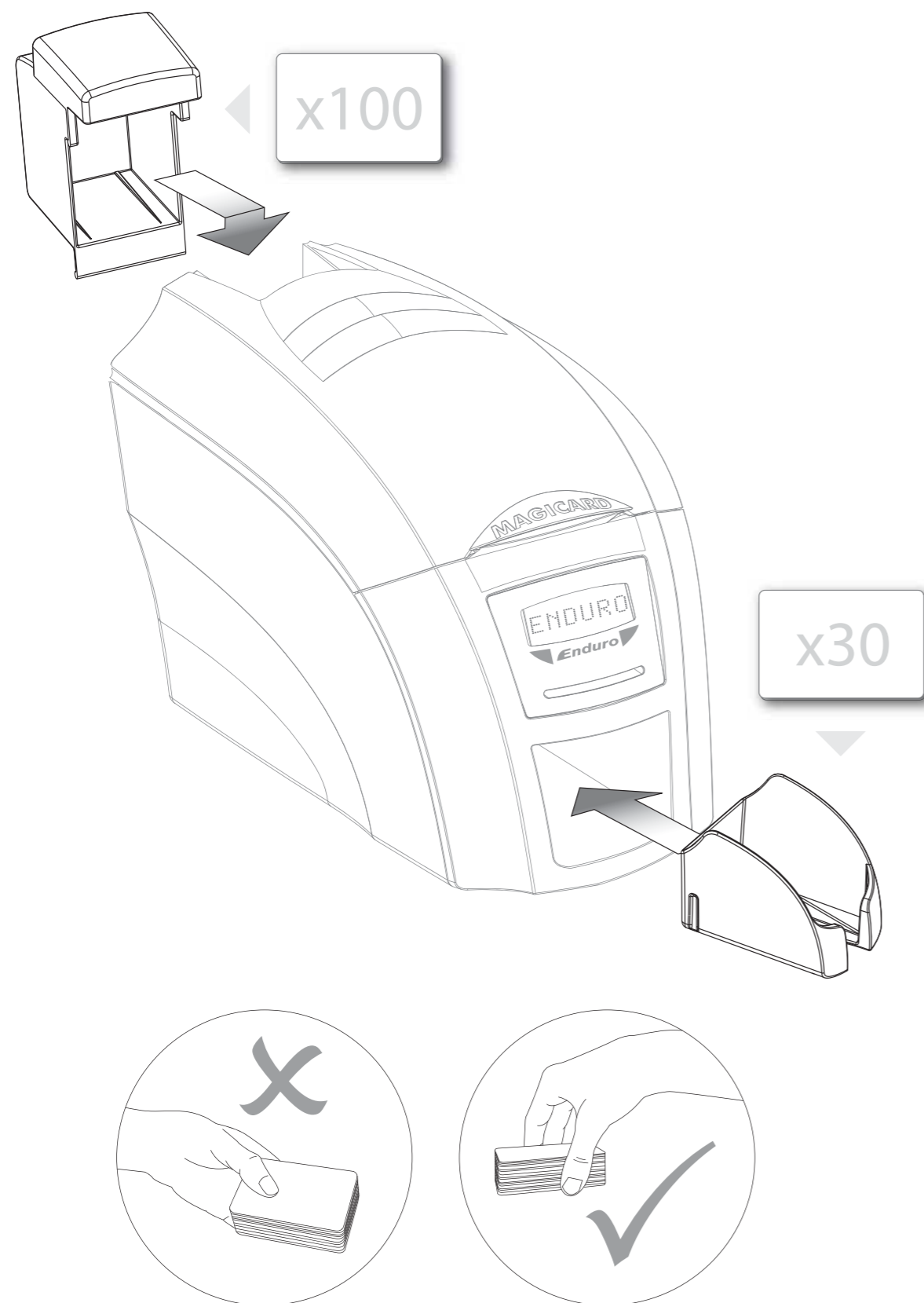

## ENG Hopper & Stacker

**STACKER:** Insert the stacker into the aperture in the front panel and click into place. The stacker can hold up to 30, 20 to 40mil (0.51mm to 1.02mm) thick cards. The printer can be operated without the stacker.

**HOPPER:** Insert the hopper into the aperture at the back of the printer and slide into place. Always fan the cards to ensure they are not sticking together before inserting into the hopper, and handle the cards carefully to keep the surfaces clean, as finger marks can affect the print quality.

## FRA Bac d'alimentation et bac de sortie

**BAC DE SORTIE:** Insérez la le bac de sortie bac de sortie dans son logement sur le panneau avant et emboîtez-le en place. Elle peut recevoir jusqu'à 30 cartes de 0,51 à 1,02 mm d'épaisseur. Il est possible d'utiliser l'imprimante sans la bac de sortie.

**BAC DISTRIBUTEUR:** Insérez le bac distributeur dans l'ouverture à l'arrière de l'imprimante et emboîtez-le en place. Avant d'insérer les cartes dans le bac distributeur, veillez à les déramer pour éviter l'entraînement de plusieurs cartes. Manipulez les cartes avec précaution, toute marque de doigts affecte la qualité d'impression.

## ESP Alimentador y apilador

**APILADOR:** introduzca el apilador en la abertura del panel delantero y empuje hasta que encaje en su sitio. El apilador puede contener hasta 30 tarjetas con un grosor de 0,51 a 1,02 mm. Es posible utilizar la impresora sin el apilador.

**ALIMENTADOR:** introduzca el alimentador en la abertura de la parte posterior de la impresora y encaje en su lugar. Compruebe que las tarjetas no estén adheridas entre sí antes de introducirlas en el alimentador y manipúlelas con cuidado para mantener limpia su superficie, ya que las huellas de dedos pueden afectar a la calidad de impresión.

## POR Alimentador e empilhador

**EMPILHADOR:** Insira o empilhador na abertura do painel frontal e encaixe-o no seu devido lugar. O empilhador tem uma capacidade para, no máximo, 30 cartões com uma espessura de 20 mil a 40 mil (0,51 mm a 1,02 mm). Pode utilizar a impressora sem o empilhador.

**ALIMENTADOR:** Insira o alimentador na abertura na parte posterior da impressora e faça-o deslizar até encaixar no devido lugar. Abra sempre os cartões em leque, para assegurar que não estão colados, antes de os inserir no alimentador e manuseie os cartões com cuidado, de forma a manter as superfícies limpas, dado que as dedadas podem afectar a qualidade da impressão.

## ITA Cassetto di alimentazione e Impilatore

**IMPILATORE:** Inserire l'impilatore nell'apposita apertura praticata sul lato anteriore della stampante, innestandolo in posizione fino a sentire uno scatto. L'impilatore può contenere fino a 30 carte plastiche dello spessore di 20 - 40 mil (0,51 mm - 1,02 mm). La stampante può funzionare anche senza impilatore.

**CASSETTO DI ALIMENTAZIONE DI CARTE PLASTICHE:** Inserire il cassetto di alimentazione di carte plastiche sul retro della stampante e farlo scorrere fino a quando raggiunge la posizione. Prima di introdurre le carte plastiche nel cassetto, aprire il mazzo di tessere a ventaglio per accertarsi che non siano incollate le une alle altre. Manipolarle con cura in modo da non sporcarne la superficie, in quanto la presenza di impronte digitali potrebbe inficiare la qualità di stampa.

## DEU Magazin und Stapler

**STAPLER:** Schieben Sie den Stapler in die Öffnung auf der Vorderseite bis er einrastet. Der Stapler kann bis zu 30 Karten mit einer Dicke von 0,51 mm bis 1,02 mm (20 bis 40 mil) aufnehmen. Der Drucker kann auch ohne Stapler betrieben werden.

**MAGAZIN:** Schieben Sie das Magazin in die Öffnung auf der Rückseite des Druckers bis es einrastet. Fächern Sie die Karten einige Male durch, bevor Sie sie in das Magazin geben, damit die Oberflächen sauber bleiben, denn Fingerabdrücke können die Druckqualität beeinträchtigen.

## CHI 进卡盒与输出盒

**输出盒:** 将输出盒插入前部面板的开口内并装入位置。输出盒能够容纳 30 张厚度为 20-40 密耳 (0.51-1.02 毫米) 的卡片。打印机可以在无输出盒 的情况下进行操作。

**进卡盒:** 将进卡盒插入打印机后部的开口并将其滑入位置。在将卡插入进卡器之前一定要将卡展开, 确保其不会粘在一起, 并且处理卡片时应小心, 防止弄脏卡片, 因为手指印会影响打印质量。

## РУС Подающий и выходной лотки

**ВЫХОДНОЙ ЛОТОК.** Вставьте лоток в отверстие на передней панели и защелкните его. В выходном лотке может уместиться до 30 карт толщиной от 20 до 40 мил (от 0,51 мм до 1,02 мм). Принтер может работать и без выходного лотка

**ПОДАЮЩИЙ ЛОТОК.** Вставьте подающий лоток в отверстие на задней стороне принтера и продвиньте на место. Перед укладкой карт во входной лоток всегда продувайте их, чтобы они не слиплись, и обращайтесь с ними осторожно, следя за тем, чтобы поверхности карт были чистыми, так как следы от пальцев могут повлиять на качество печати.

## POL Podajnik i odbiornik kart

**ODBIORNIK:** Włóż magazynek wyjściowy do otworu w przednim panelu i dociśnij go tak, by usłyszeć charakterystyczne kliknięcie, które oznacza, że element jest dobrze zamocowany. W odbiorniku mieści się maksymalnie 30 kart o grubości od 0,51 do 1,02 mm. Drukarki można też używać bez założonego odbiornika kart.

**PODAJNIK:** Włóż podajnik kart do otworu z tyłu drukarki i wsuń go na miejsce. Przed włożeniem kart do podajnika należy się zawsze upewnić, że nie są sklejone i obchodzić się z nimi ostrożnie, by nie zabrudzić ich powierzchni. Ślady palców mogą niekorzystnie wpłynąć na jakość wydruku.

## NLD Trechter en stapelaar

**STAPELAAR:** Steek de stapelaar in de opening in het voorpaneel en klik deze op zijn plaats. De stapelaar kan maximaal 30, 20 tot 40 mil (0,51 mm tot 1,02 mm) dikke kaarten bevatten. Men kan met de printer werken zonder stapelaar.

**TRECHTER:** Steek de trechter in de opening aan de achterkant van de printer en schuif deze op zijn plaats. Waai de kaarten altijd even om te zorgen dat ze niet te sterk samenplakken voordat u deze in de trechter brengt. Werk zorgvuldig met de kaarten om de oppervlakten schoon te houden: de afdrukkwaliteit kan daar onder lijden.

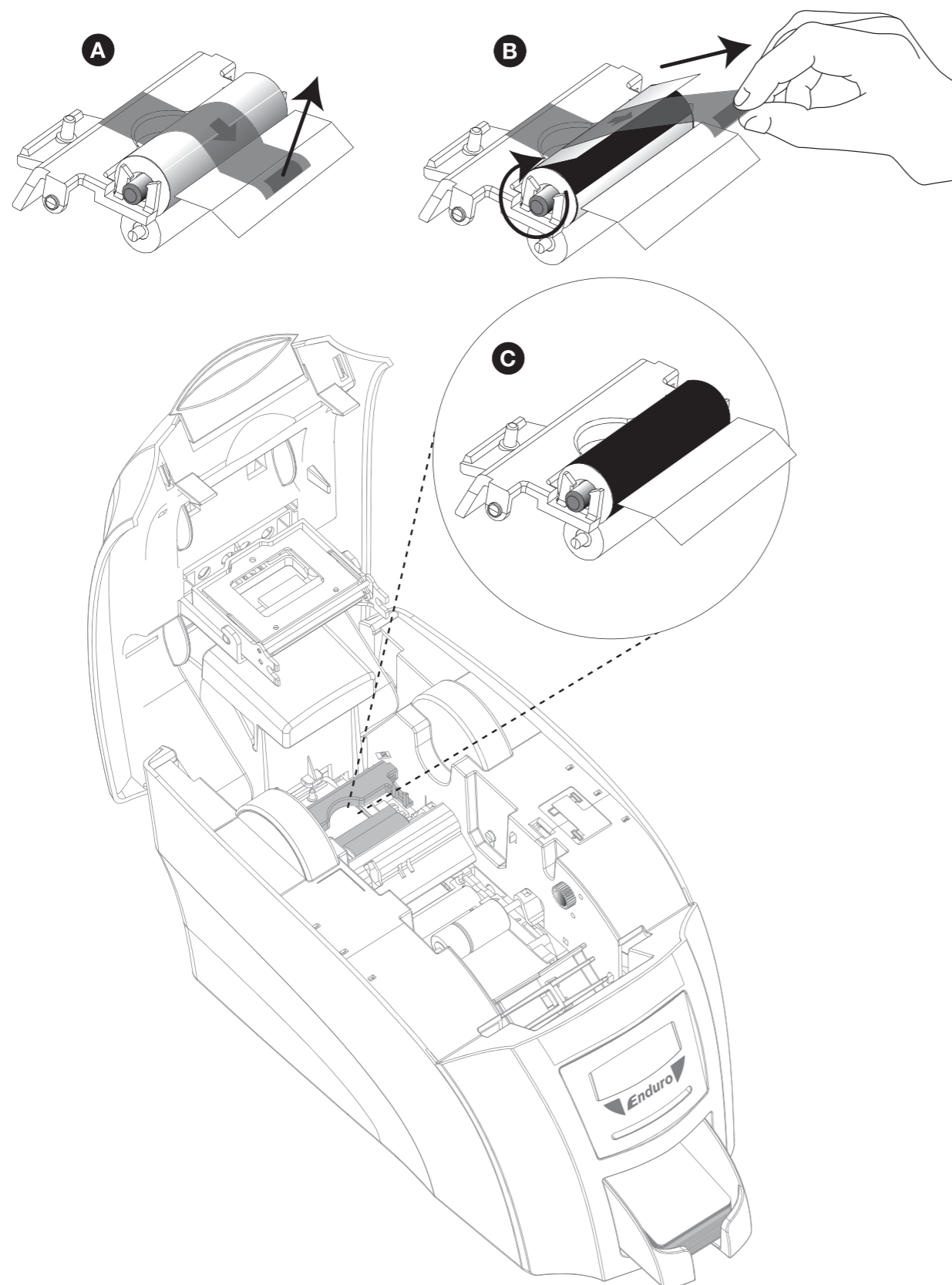

### ENG Preparing the cleaning roller

#### Open printer.

- A Grip the tab to unfasten the transit tape holding the cleaning roller.
- B Peel off carefully the white protective layer with the connected transit tape.
- C The prepared cleaning roller is black and has a tacky surface.

NB. Please refer to page 15 for all future cleaning roller changes.

### FRA Préparation du rouleau de nettoyage

#### Ouvrez l'imprimante.

- A Extrairez le rouleau de nettoyage neuf.
- B Enlevez doucement la couche blanche de protection pour exposer la surface collante.
- C Remettez en place le rouleau de nettoyage dans l'imprimante.

NB. reportez-vous à la page 15 pour les futurs remplacements du rouleau de nettoyage.

### ESP Preparar el rodillo limpiador

#### Abra la impresora.

- A Extraiga el rodillo limpiador sin usar.
- B Retire con cuidado la capa blanca de protección para mostrar la superficie adhesiva.
- C Vuelva a colocar el rodillo limpiador en la impresora.

Nota: consulte la página 15 para los futuros cambios del rodillo limpiador.

### POR Preparar o rolo de limpeza

#### Abra a impressora.

- A Retire o rolo de limpeza não usado.
- B Com cuidado, retire a camada de proteção branca para expor a superfície adesiva.
- C Volte a colocar o rolo de limpeza na impressora.

NB. Consulte a página 15 quanto a todas as futuras substituições de rolos de limpeza.

### ITA Preparazione del rullo di pulizia

#### Aprire la stampante.

- A Rimuovere il rullo di pulizia non usato.
- B Staccare con cura lo strato protettivo bianco per scoprire la superficie appiccicosa.
- C Inserire il rullo di pulizia nuovo nella stampante.

NB. Per ogni successiva sostituzione del rullo di pulizia fare riferimento alla pag. 15.

### DEU Vorbereiten der Reinigungswalze

#### Drucker öffnen.

- A Ziehen Sie die unbenutzte Reinigungswalze heraus.
- B Ziehen Sie die weiße Schutzschicht vorsichtig von der Kleboberfläche ab.
- C Legen Sie die Reinigungswalze wieder in den Drucker ein.

Hinweis: Für jede nächste Auswechslung der Reinigungswalze lesen Sie bitte auf Seite 15 weiter.

### CHI 准备清洁辊

#### 打开打印机。

- A 拔出未使用的清洁辊。
- B 小心地将白色保护层剥除，使粘性表面露出。
- C 将清洁辊放回打印机。

注更换清洁辊请参考第 15 页。

### РУС Подготовка чистящего ролика

#### Откройте принтер.

- A Извлеките неиспользованный чистящий ролик.
- B Осторожно снимите с него белую защитную пленку, чтобы освободить липкую поверхность.
- C Установите чистящий ролик обратно в принтер.

Примечание! Для получения сведений о возможных изменениях, связанных с чистящим роликом, см. стр. 15.

### POL Przygotowanie wałka czyszczącego

#### Otwórz obudowę drukarki.

- A Wyciągnij nieużywany wałek czyszczący.
- B Ostrożnie zdejmij białą warstwę ochronną, aby odsłonić lepłą powierzchnię.
- C Umieść wałek czyszczący z powrotem w drukarce.

UWAGA. Wykonując w przyszłości wszelkie wymiany wałka czyszczącego, korzystaj z informacji podanych na stronie 15.

### NLD De schoonmaakroller klaarmaken

#### Open de printer.

- A Trek de ongebruikte schoonmaakroller uit.
- B Trek voorzichtig de witte beschermlaag af om het kleverig oppervlak bloot te leggen.
- C Zet schoonmaakroller terug in printer.

NB. Zie pagina 15 voor alle toekomstige veranderingen aan de schoonmaakroller.

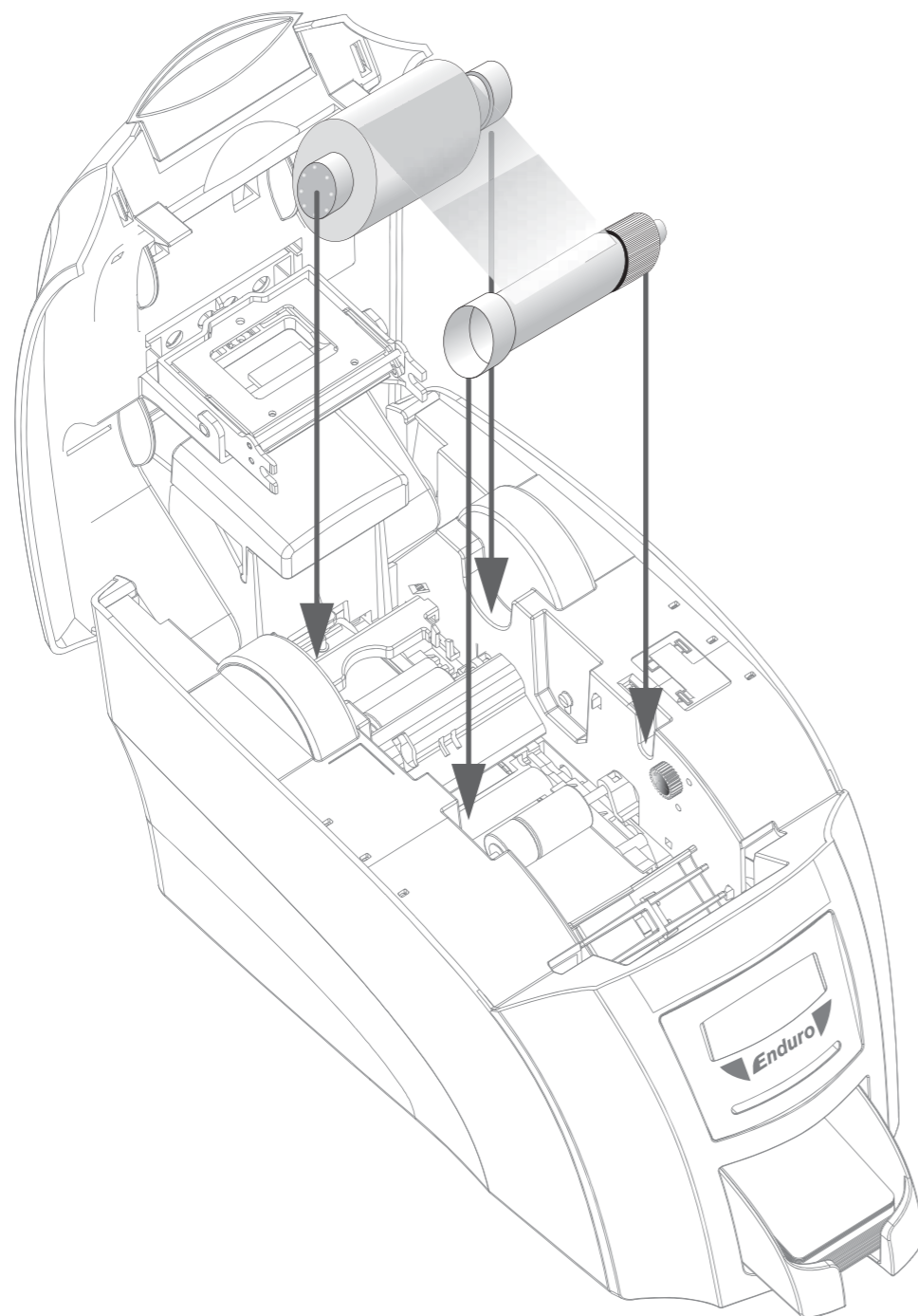
**ENG Install the dye film**

- Remove dye film packaging.
- Place the supply spool into the rear slots and the take-up spool into the front slots.
- Close printer.

**DEU Legen Sie das Farbband ein**

- Entfernen Sie die Verpackung des Farbbandes.
- Positionieren Sie die bestückte Spule in den rückwärtigen Schlitzen und die Aufwickelspule in den vorderen Schlitzen.
- Drucker schließen.

**FRA Installez le ruban couleur**

- Déballez le ruban couleur.
- Placez la bobine débitrice dans les logements arrière et la bobine réceptrice dans les logements avant.
- Refermez l'imprimante.

**CHI 安装色带**

- 拆开色带包装。
- 将装好色带的轴装入后插槽，并将卷带轴装入前插槽。
- 关闭打印机。

**ESP Instalar la cinta de tinta**

- Retire el embalaje de la cinta.
- Coloque el carrete lleno en las ranuras traseras y el carrete de recogida en las ranuras delanteras.
- Cierre la impresora.

**РУС Установка красящей ленты**

- Снимите упаковку с красящей ленты.
- Установите катушку с лентой в держатели сзади, а приемную катушку в держатели спереди.
- Закройте принтер.

**POR Instalar a película a cores**

- Retire a película a cores da embalagem.
- Coloque a bobina carregada nas ranhuras do painel posterior e a bobina receptora nas ranhuras frontais.
- Feche a impressora.

**POL Zakładanie taśmy barwiącej**

- Zdejmij opakowanie z taśmy barwiącej.
- Umieść nawiniętą szpulę w otworach tylnych, a szpulę zwijającą w otworach przednich.
- Zamknij obudowę drukarki.

**ITA Inserimento del nastro di stampa**

- Estrarre il nastro dalla confezione.
- Posizionare il rocchetto carico nelle apposite scanalature posteriori e il rocchetto di raccolta nelle scanalature anteriori.
- Chiudere la stampante.

**NLD De kleurfilm installeren**

- Verwijder de verpakking van de kleurfilm.
- Zet de geladen spoel in de achtergleuven en de opneemspoel in de voorgleuven.
- Sluit de printer.

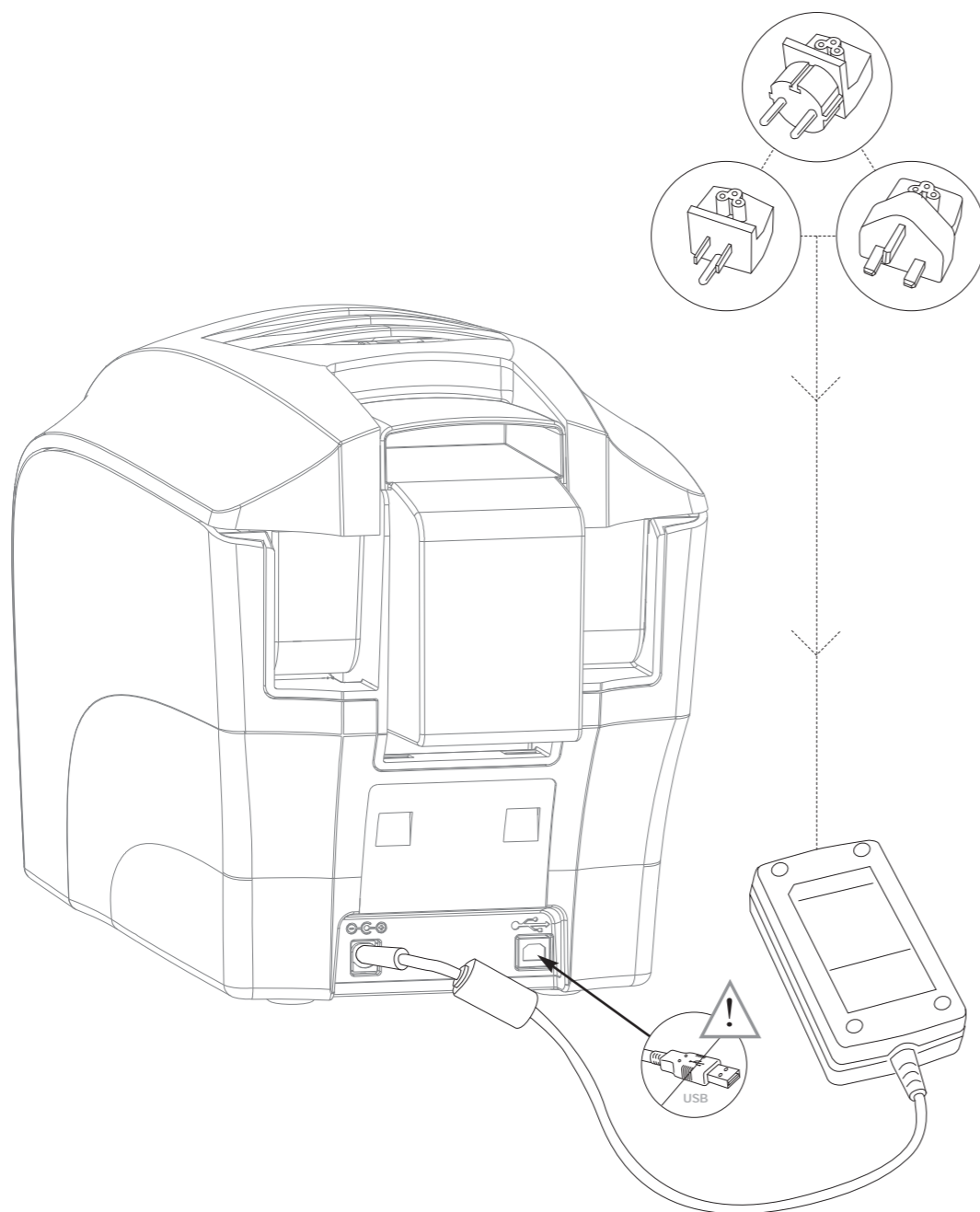

### ENG Plug power cable into the printer

Select the adapter for your region and connect to power supply unit. Plug in and connect to printer which will automatically switch on. Display should read "Standby".

**IMPORTANT:** Please do not connect the USB until the CD-ROM has been installed.

### FRA Branchez le câble secteur à l'imprimante.

Sélectionnez l'adaptateur électrique convenant à votre pays et connectez-le à l'alimentation secteur. Branchez celle-ci et raccordez-la à l'imprimante, qui se met alors automatiquement sous tension. L'afficheur doit indiquer « En attente ».

**IMPORTANT :** ne connectez pas l'imprimante au port USB de l'ordinateur avant d'avoir installé le pilote à partir du CD-ROM.

### ESP Conecte el cable de corriente a la impresora

Elija el adaptador adecuado para su región y conéctelo a la fuente de alimentación. Enchufe y conecte la impresora, que se encenderá automáticamente. La pantalla mostrará el mensaje «En espera».

**IMPORTANTE:** No desconecte el cable USB hasta que se haya instalado el CD-ROM.

### POR Ligue o cabo de alimentação à impressora

Selecione o adaptador para a sua região e ligue-o à unidade de alimentação. Ligue o cabo à unidade e, em seguida, ligue-o à impressora que se liga automaticamente. O visor deve apresentar a indicação "Modo de espera".

**IMPORTANTE:** Não ligue o cabo USB enquanto não tiver instalado o CD-ROM.

### ITA Collegare il cavo di alimentazione alla stampante

Selezionare l'adattatore adeguato alla regione geografica in cui ci si trova e collegarlo all'alimentatore. Collegare l'alimentatore alla rete elettrica e quindi alla stampante per mezzo dell'apposita spina; la stampante si accenderà automaticamente. Sul display appare la scritta "Standby".

**IMPORTANTE:** Non inserire la spina USB prima di avere installato il CD-ROM.

### DEU Stecken Sie das Netzkabel in den Drucker.

Wählen Sie den Adapter für Ihre Region aus und verbinden Sie ihn mit dem Netzteil. Stecken Sie das Kabel ein und verbinden Sie es mit dem Drucker, der sich dann automatisch einschaltet. Auf dem Display sollte "Standby" erscheinen.

**WICHTIG:** Bitte schließen Sie das USB-Kabel nicht an, so lange die CD-ROM noch nicht installiert worden ist.

### CHI 将电源线插入打印机

选择本地区适用的适配器并连接电源组件。插入并连接打印机，打印机将自动打开。显示屏应显示"Standby" 准备就绪。

重要信息：在安装 CD 光盘之前请不要连接 USB 接线。

### РУС Подключение кабеля питания к принтеру

Выберите адаптер, подходящий для Вашего региона, и подключите к блоку питания. Включите шнур в сеть и к принтеру, который автоматически включится. На дисплее появится сообщение «Режим ожидания».

**ВАЖНАЯ ИНФОРМАЦИЯ.** Не подключайте кабель USB до тех пор, пока не будет установлен компакт-диск.

### POL Podłączenie przewodu zasilania do drukarki

Wybierz wtyczkę właściwą dla danego kraju i podłącz ją do zasilacza. Włóż wtyczkę do gniazdka i podłącz przewód do drukarki, która włączy się automatycznie. Na wyświetlaczu powinien pojawić się napis „Tryb gotowości”.

**WAŻNE:** Nie wolno podłączać przewodu USB przed zainstalowaniem sterowników z dysku CD-ROM.

### NLD Steek het stroomsnoer in de printer.

Selecteer de adapter voor uw regio en sluit hem aan op de stroomvoorzieningseenheid. Steek de printer in en sluit hem aan. Deze zal automatisch ingeschakeld worden. De display moet "Stand-by" weergeven.

**BELANGRIJK:** Sluit de USB niet aan totdat de CD-ROM geïnstalleerd is.

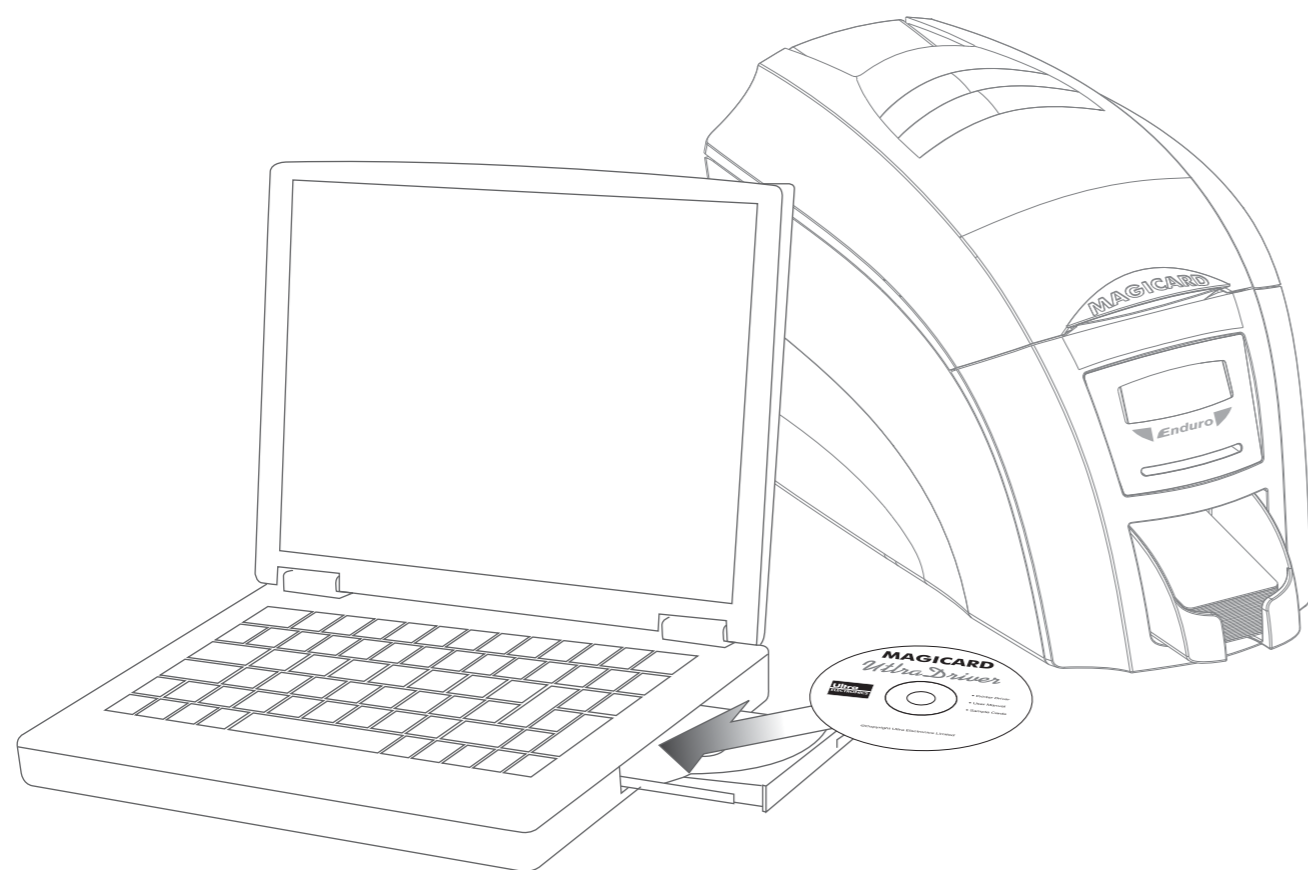

### ENG Load CD into PC

- Load the driver CD ROM into the PC.
- If the CD does not run automatically, click the start button, then click on "run". Type "D:\autorun", where D is the drive letter for your CD drive, then press the return key.
- Now follow the on screen instructions to install the Enduro's driver.
- **On completion of installation, connect your Enduro printer to the PC with the USB cable. Your are now ready to print secure plastic cards.**

☞ Register your printer online at [www.magicard.com](http://www.magicard.com)

### FRA Insérez le CD-ROM dans le lecteur du PC

- Insérez le CD-ROM dans le lecteur du PC.
- Si le CD ne s'exécute pas automatiquement, cliquez sur « Démarrer », puis sur « Exécuter... ». Tapez « d:\autorun », où D est la lettre de votre lecteur de CD, puis cliquez sur le bouton OK.
- Suivez ensuite les instructions qui s'affichent pour installer le pilote de l'Enduro.
- **Lorsque l'installation est terminée, connectez l'imprimante Enduro au PC via le câble USB. Vous êtes maintenant prêt à imprimer des cartes plastiques sécurisées.**

☞ Enregistrez votre imprimante en ligne, à l'adresse [www.magicard.com](http://www.magicard.com)

### ESP Insertar el CD en el ordenador

- Inserte el CD ROM de controladores en el ordenador.
- Si el CD no se ejecuta automáticamente, haga clic en el botón de inicio y, a continuación, en «Ejecutar». Escriba «D:\autorun», donde D es la letra de su unidad de CD; después, pulse la tecla Intro.
- A continuación, siga las instrucciones que aparecen en pantalla para instalar el controlador de Enduro.
- **Después de terminar la instalación, conecte la impresora Enduro al ordenador mediante el cable USB. Ya está listo para imprimir tarjetas plásticas seguras.**

☞ Registre su impresora en línea en la página [www.magicard.com](http://www.magicard.com)

### POR Inserir o CD no PC

- Insira o CD-ROM com os drivers no PC.
- Se o CD não executar automaticamente, clique no botão Iniciar e, em seguida, clique em "Executar". Digite "D:\autorun", sendo que D corresponde à letra da unidade da sua unidade de CD e, em seguida, prima a tecla Retroceder.
- Agora, siga as instruções do ecrã para instalar o driver da Enduro.
- **Depois de concluída a instalação, ligue a impressora Enduro ao PC com o cabo USB. Está agora pronto para imprimir cartões de plástico seguros.**

☞ Registe a sua impressora online em [www.magicard.com](http://www.magicard.com)

### ITA Inserire il CD nel PC

- Caricare il CD ROM contenente i driver sul PC.
- Se il CD non viene eseguito automaticamente, fare clic sul tasto start, quindi su "esegui". Digitare "D:\autorun", in cui la lettera D identifica l'unità CD, quindi premere il tasto Invio.
- A questo punto, seguire le istruzioni a schermo per installare i driver della stampante Enduro.
- **Una volta completata l'installazione, collegare la stampante Enduro al PC per mezzo del cavo USB. Ora è possibile iniziare a stampare carte plastiche di riconoscimento sicure.**

☞ Registrate la vostra stampante on-line sul sito [www.magicard.com](http://www.magicard.com)

### DEU Legen Sie die CD in das CD-Laufwerk des PC ein.

- Legen Sie die Treiber-CD-ROM in das CD-Laufwerk des PC ein.
- Wenn die CD nicht automatisch läuft, klicken Sie auf die Start-Schaltfläche und dann auf "Start". Geben Sie ein "D:\Autostart", wobei D für Ihr CD-Laufwerk steht, und drücken Sie dann die Eingabetaste.
- Befolgen Sie nun die Anweisungen auf dem Bildschirm, um den Treiber für den Enduro zu installieren.
- **Benutzen Sie nach abgeschlossener Installation das USB-Kabel, um Ihren Enduro-Drucker an den PC anzuschließen. Sie können jetzt sichere Plastikkarten ausdrucken.**

☞ Lassen Sie Ihren Drucker online registrieren unter [www.magicard.com](http://www.magicard.com)

### CHI 将 CD 光盘装入电脑

- 将驱动程序光盘装入电脑。
- 如果光盘未自动运行，点击开始按钮，然后点击“run”（运行）。输入“D:\autorun”，D表示光盘驱动器，然后按回车键。
- 按照屏幕指示装 Enduro 驱动程序。
- **安装完成后使用 USB 接线连接 Enduro 打印机与电脑。现在可以开始打印卡片了。**

☞ 在 [www.magicard.com](http://www.magicard.com) 网站在线注册你的打印机。

### РУС Установка компакт-диска в ПК

- Установите компакт-диск с драйвером в ПК.
- Если компакт-диск не запустится автоматически, нажмите кнопку «Пуск», затем выберите «Выполнить». Введите «D:\autorun», где D – обозначение накопителя, в который установлен компакт-диск, и затем нажмите кнопку «Enter».
- Теперь для установки драйвера принтера Enduro следуйте инструкциям, выводимым на экран.
- **По завершении установки подключите принтер Enduro к ПК с помощью кабеля USB. Теперь Вы готовы к печати пластиковых карт с защитой.**

☞ Зарегистрируйте принтер через сеть Интернет по адресу [www.magicard.com](http://www.magicard.com)

### POL Instalowanie sterowników

- Włóż płytę CD ze sterownikami do komputera.
- Jeśli płyta CD nie zostanie uruchomiona automatycznie, naciśnij przycisk startowy, a następnie kliknij polecenie „Uruchom”. Wpisz „D:\autorun”, gdzie D oznacza literę napędu CD, i naciśnij klawisz Enter.
- Następnie postępuj według ekranowych instrukcji instalacji sterownika Enduro.
- **Po zakończeniu instalacji, podłącz drukarkę Enduro do komputera za pomocą kabla USB. Teraz można już rozpocząć drukowanie plastikowych kart identyfikacyjnych z unikatowymi zabezpieczeniami.**

☞ Zarejestruj swoją drukarkę online na stronie [www.magicard.com](http://www.magicard.com)

### NLD Laad CD in PC

- Laad de CD ROM met het stuurprogramma op de PC.
- Als de CD niet automatisch wordt uitgevoerd, klikt u op de startknop en klikt vervolgens op "uitvoeren". Typ "D:\autorun", waarbij D de letter voor het station van uw CD is en druk vervolgens op de knop Return.
- Volg nu de instructies op het scherm om het stuurprogramma van Enduro te installeren.
- **Bij voltooiing van de installatie sluit u uw Enduro-printer aan op de PC met de USB-kabel. U bent nu klaar om veilige plastic kaarten af te drukken.**

☞ Registreer uw printer online op [www.magicard.com](http://www.magicard.com)

**MAGICARD****Section B****Section B****Sección B****Secção B****Sezione B****Abschnitt B****B 部分****Раздел B****Część B****Sectie B**

Caring for your printer

Entretien de l'imprimante

Cuidar de su impresora

Cuidados a ter com a sua impressora

Manutenzione della stampante

Pflege Ihres Druckers

打印机维护

Уход за принтером

Konserwacja drukarki

Uw printer onderhouden

**B**

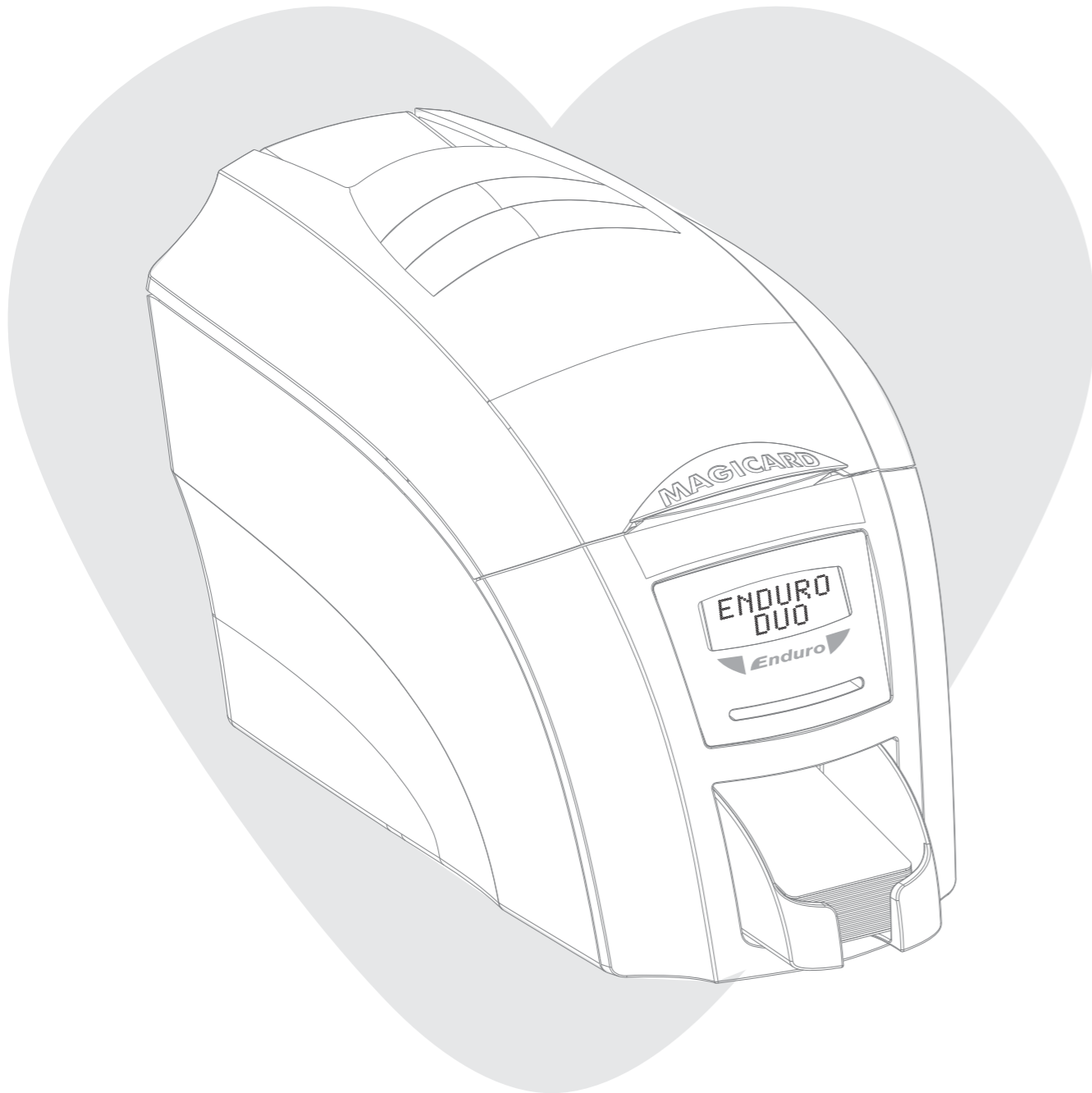

### ENG Caring for your printer

- Printer care is an important factor of your printer's good operation and longevity.
- Maintaining a regular cleaning routine will give you optimum print quality and prevent down time.
- Magicard recommend that you clean the rollers and print head each time you fit a new roll of dye film. (see pages 11 and 12)

### FRA Entretien de l'imprimante

- Il est important de bien entretenir l'imprimante pour en obtenir longtemps un résultat satisfaisant.
- Un entretien régulier est le garant d'une qualité d'impression optimale et d'un fonctionnement ininterrompu.
- Magicard recommande de nettoyer les rouleaux et la tête d'impression à chaque changement de ruban. (voir pages 11 et 12)

### ESP Cuidar de su impresora

- El cuidado de su impresora es un factor importante para la duración y el funcionamiento óptimo de su impresora.
- Mantener una rutina de limpieza regular le permitirá obtener la máxima calidad de impresión y evitar averías.
- Magicard recomienda limpiar los rodillos y el cabezal de impresión cada vez que coloque un nuevo rollo de cinta de tinta. (véanse las págs. 11 y 12)

### POR Cuidados a ter com a sua impressora

- Os cuidados que se têm com a impressora são um factor importante para o bom funcionamento e longevidade da mesma.
- Cumprir uma rotina de limpeza regular contribuirá para que obtenha uma qualidade de impressão ideal e evita períodos de inactividade.
- A Magicard recomenda que limpe os rolos e a cabeça de impressão sempre que colocar um novo rolo de película a cores. (consulte as págs. 11 e 12)

### ITA Manutenzione della stampante

- Un'adeguata manutenzione è fondamentale per il buon funzionamento e la durata della stampante.
- Con una pulizia periodica è possibile mantenere sempre un'eccellente qualità di stampa e minimizzare i tempi di indisponibilità della macchina.
- Magicard raccomanda di pulire i rulli e la testina di stampa ogni volta che viene inserito un nuovo rocchetto di nastro. (vedere le pagine 11 e 12)

### DEU Pflege Ihres Druckers

- Die Pflege des Druckers ist wichtig für ein gutes Funktionieren und eine hohe Langlebigkeit Ihres Druckers.
- Regelmäßige Reinigung sorgt für optimale Druckqualität und beugt Ausfallzeiten vor.
- Magicard empfiehlt, die Walzen und den Druckkopf jedes Mal beim Einlegen eines neuen Farbbandes zu reinigen. (siehe Seiten 11 und 12)

### CHI 打印机维护

- 打印机维护是影响打印机运行及使用寿命的一个重要因素。
- 对打印机进行定期清洁可保证最佳打印质量并防止出现故障。
- Magicard 建议每次安装新色带时都应对辊及打印头进行清洁。(参考第 11 页与第 12 页)

### РУС Уход за принтером

- Уход за принтером – важное условие хорошей и продолжительной работы принтера.
- Выполнение программы регулярных чисток обеспечит оптимальное качество печати и предотвратит простои.
- Компания Magicard рекомендует чистить ролики и печатающую головку каждый раз при установке нового рулона красящей ленты. (см. стр. 11 и 12)

### POL Konserwacja drukarki

- Konserwacja drukarki jest istotnym czynnikiem jej właściwego funkcjonowania i odpowiedniej trwałości.
- Regularne czyszczenie zapewni optymalną jakość wydruku i zapobiegnie awariom.
- Firma Magicard zaleca, by czyścić wałki i głowicę każdorazowo przy okazji zakładania nowej rolki taśmy barwiącej. (patrz strony 11 i 12).

### NLD Uw printer onderhouden

- Het onderhouden van uw printer is een belangrijk factor voor het goed werken van uw printer en voor de lange levensduur daarvan.
- Als u de printer regelmatig schoonmaakt, krijgt u een optimale afdrukkwaliteit en voorkomt u dat de printer niet meer werkt.
- Magicard raadt u aan dat de rollers en de printkop schoonmaakt, telkens wanneer u een nieuwe rol kleurfilm insteekt. (zie pagina's 11 en 12)

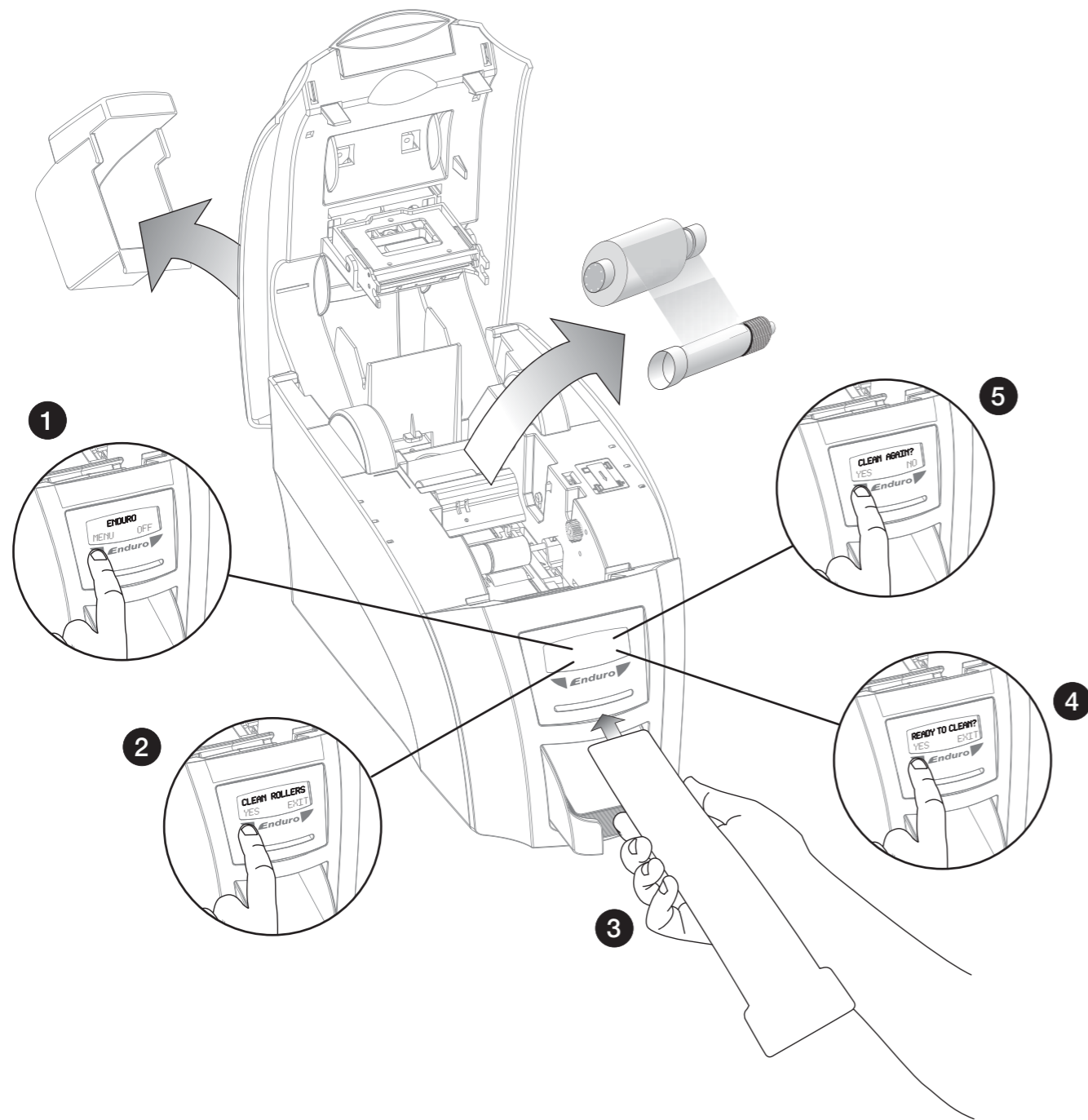

## ENG Cleaning the rollers

To maintain print quality, we recommend that you clean your printer using a cleaning card each time you replace the dye-film.

1. Press [MENU].
2. Select "Clean Rollers" and follow the printer instructions:
  - Remove the card hopper from the rear of the printer
  - Open the lid and remove the dye-film.
 Then leave the lid open.
3. Open the protective packet and extract the cleaning card.
4. When prompted, insert the narrow end of the card into the card feed slot. The cleaning process will run automatically, and then the card will be ejected.
5. Turn the cleaning card over and repeat cleaning cycle.

## FRA Nettoyage des rouleaux

Pour préserver la qualité d'impression, il est conseillé de nettoyer l'imprimante à l'aide d'une carte de nettoyage à chaque remplacement de ruban.

1. Appuyez sur la touche [MENU].
2. Sélectionnez "Nettoyage rouleaux" et suivez les instructions :
  - Placez le bac d'alimentation à l'arrière de l'imprimante
  - Ouvrez le couvercle et retirez le ruban.
 Laissez le couvercle ouvert.
3. Ouvrez l'emballage de protection de la carte de nettoyage.
4. Lorsqu'un message vous invite, insérez l'extrémité étroite de la carte dans la fente d'alimentation. Le processus de nettoyage s'exécute automatiquement, puis la carte est éjectée.
5. Si nécessaire, inversez la carte et répétez l'opération.

## ESP Limpiar los rodillos

Para mantener la máxima calidad de impresión, recomendamos limpiar la impresora utilizando una tarjeta limpiadora cada vez que sustituya la cinta.

1. Pulse [MENU].
2. Seleccione «Limpiar rodillos» y siga las instrucciones de la impresora:
  - Retire el alimentador de tarjetas de la parte trasera de la impresora
  - Abra la tapa y retire la cinta de tinta. Deje la tapa abierta.
3. Abra el paquete protector y extraiga la tarjeta limpiadora.
4. Cuando se le indique, introduzca el extremo estrecho de la tarjeta en la ranura alimentadora de tarjetas. El proceso de limpieza se iniciará automáticamente y, después, se expulsará la tarjeta.
5. Dé la vuelta a la tarjeta y repita el proceso, en caso necesario.

## POR Limpeza dos rolos

Para manter a qualidade de impressão, recomendamos que limpe a impressora com um cartão de limpeza sempre que substituir a película a cores.

1. Prima [MENU].
2. Seleccione "Limpar rolos" e siga as instruções da impressora:
  - Retire o alimentador de cartões da parte posterior da impressora
  - Abra a tampa e retire a película a cores.
 Em seguida, mantenha a tampa aberta.
3. Abra a embalagem de protecção e retire o cartão de limpeza.
4. Quando solicitado, insira a extremidade estreita do cartão na ranhura de alimentação de cartões. O processo de limpeza é executado automaticamente e, em seguida, o cartão é ejetado.
5. Inverta o cartão e repita conforme necessário.

## ITA Pulizia dei rulli

Per garantire un'ottima qualità di stampa, raccomandiamo di pulire la stampante utilizzando l'apposita tessera ogni volta che viene sostituito il nastro di stampa.

1. Premere il tasto [MENU].
2. Selezionare l'opzione "Pulizia dei rulli" e seguire le istruzioni della stampante:
  - Rimuovere il cassetto di alimentazione dal lato posteriore della stampante
  - Aprire il coperchio ed estrarre il nastro di stampa.
 Non richiudere il coperchio.
3. Aprire la confezione protettiva ed estrarre la tessera di pulizia.
4. Quando le istruzioni lo richiedono, inserire l'estremità più stretta della tessera nella fessura di alimentazione delle carte plastiche. Il processo di pulizia viene eseguito automaticamente; una volta terminato, la tessera viene espulsa.
5. Se necessario, capovolgere la tessera e ripetere l'operazione.

## DEU Reinigung der Walzen

Um die Druckqualität aufrechtzuerhalten, empfehlen wir, den Drucker bei jedem Wechsel des Farbbandes mit einer Reinigungskarte zu reinigen.

1. Drücken Sie [MENU].
2. Wählen Sie "Walzen reinigen" aus und befolgen Sie die Anweisungen des Druckers:
  - Entfernen Sie das Kartenmagazin aus der Rückseite des Druckers.
  - Öffnen Sie die Abdeckung und entfernen Sie das Farbband.
 Lassen Sie die Abdeckung offen.
3. Öffnen Sie das Schutzpaket und entnehmen Sie die Reinigungskarte.
4. Stecken Sie das schmale Ende der Karte in den Kartenzuführschlitz, wenn die entsprechende Aufforderung erscheint. Der Reinigungsvorgang erfolgt automatisch und danach wird die Karte wieder ausgeworfen.
5. Drehen Sie die Karte herum und wiederholen Sie den Vorgang notigenfalls.

## CHI 清洁打印辊部件

为保证打印质量我们建议每次更换色带时都使用清洁卡清洁打印机。

1. 按 [MENU] (菜单)。
2. 选择 "Clean Rollers" (清洁辊) 并按照打印机指示继续:
  - 从打印机后部拆下进卡盒
  - 打开盖子并拆下色带然后让盖子一直处于打开状态。
3. 打开包装并抽出清洁卡。
4. 弹出时将卡片较窄的一端插入进卡槽。清洁程序将自动运行并且卡会自动弹出。
5. 如有必要将卡反转并重复进行。

## РУС Чистка роликов

Для поддержания качества печати на высоком уровне рекомендуется выполнять чистку принтера с использованием чистящей карты каждый раз при замене красящей ленты.

1. Нажмите кнопку MENU (Меню).
2. Выберите пункт Clean Rollers (Чистящие ролики) и выполните следующие пункты инструкции на принтер:
  - Снимите входной карман с задней стороны принтера
  - Откройте крышку и снимите красящую ленту.
 Оставьте крышку открытой.
3. Откройте защитную упаковку и извлеките чистящую карту.
4. Когда на дисплее появится приглашение, вставьте узкий конец карты в отверстие для подачи карт. Процесс чистки выполняется автоматически, а затем карта выталкивается из принтера.
5. Если необходимо, переверните карту и повторите процедуру.

## POL Czyszczenie rolek

Aby utrzymać odpowiednią jakość wydruku, zalecamy czyszczenie drukarki za pomocą karty czyszczącej każdorazowo przy okazji wymiany taśmy barwiącej.

1. Naciśnij przycisk [MENU].
2. Wybierz opcję „Czyść rolki” i postępuj według instrukcji obsługi drukarki:
  - Zdejmij podajnik kart z tylnej części drukarki.
  - Otwórz pokrywę drukarki i wyjmij taśmę barwiącą.
 Pozostaw pokrywę otwartą.
3. Otwórz zestaw do czyszczenia i wyjmij kartę czyszczącą.
4. Po wyświetleniu odpowiedniego komunikatu, włóż kartę węższym końcem do otworu służącego do podawania kart. Operacja czyszczenia zostanie automatycznie uruchomiona, a następnie karta zostanie wysunięta.
5. Odwróć kartę i powtórz operację.

## NLD De rollers schoonmaken

Om de afdrukkwaliteit goed te houden raden wij aan dat uw printer schoonmaakt met behulp van een schoonmaakkaart, telkens wanneer u de kleurfilm vervangt.

1. Druk op [MENU].
2. Selecteer "Rollers schoonmaken" en volg de instructies van de printer.
  - Verwijder de kaarttrechter van de achterkant van de printer.
  - Open de deksel en verwijder de kleurfilm.
 Laat vervolgens de deksel open.
3. Open het bescherm pakket en haal de schoonmaakkaart er uit.
4. Wanneer u daarom gevraagd wordt, steekt u het smalle einde van de kaart in de gleuf voor kaartinvoer. Het reinigingsproces zal automatisch uitgevoerd worden en vervolgens zal de kaart worden uitgeworpen.
5. Draai de kaart om en herhaal het als dat nodig is.

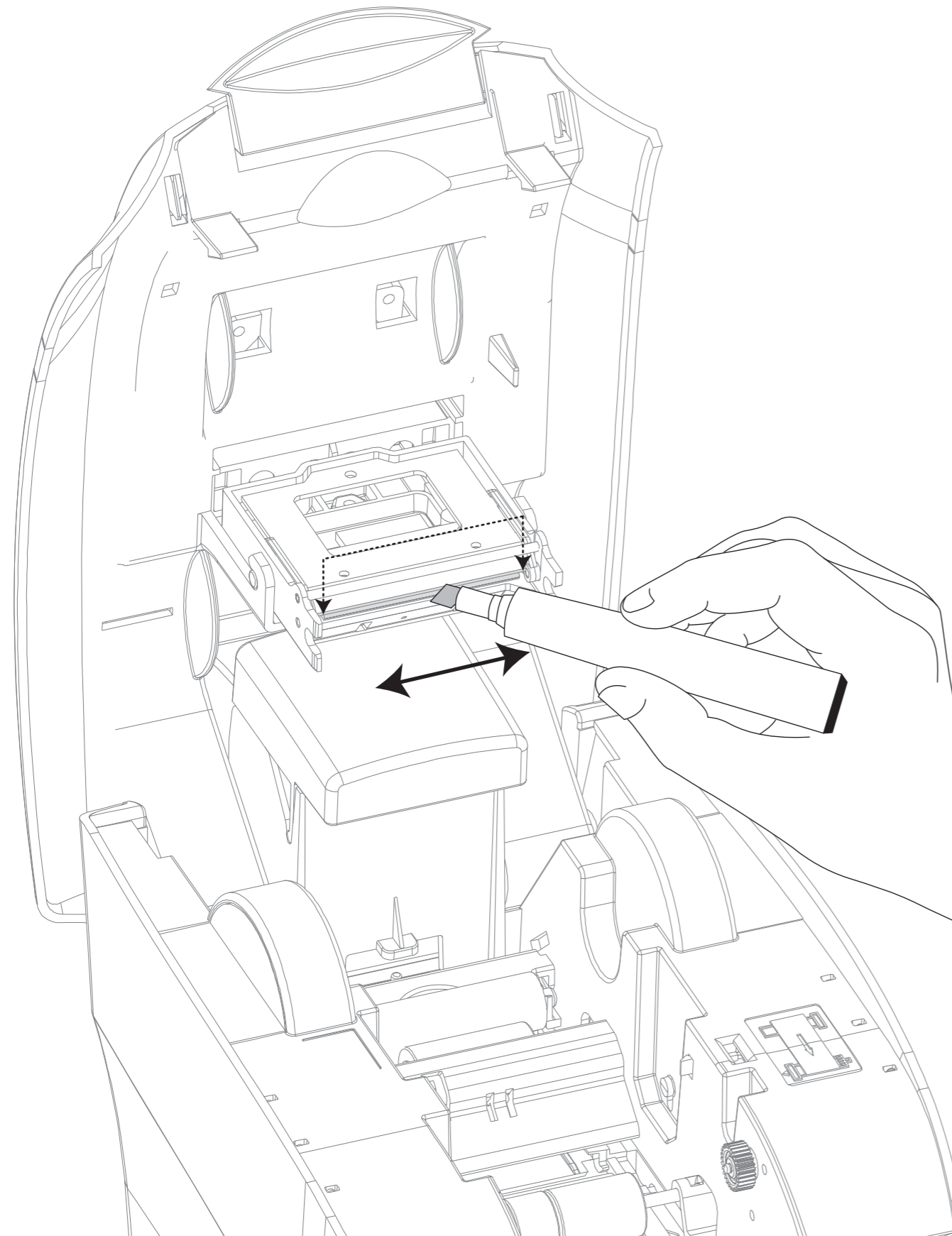

### ENG Cleaning the print head

We recommend that you clean the print head each time you replace the dye-film.

- Take the cleaning pen from your Enduro cleaning kit.
- Open the printer and carefully rub the pen several times, along the complete length of the print head.

### FRA Nettoyage de la tête d'impression

Il est recommandé de nettoyer la tête d'impression à chaque remplacement du ruban.

- Dans le kit de nettoyage de votre Enduro, prenez le feutre de nettoyage.
- Ouvrez l'imprimante et frottez doucement la tête d'impression à plusieurs reprises à l'aide du feutre.

### ESP Limpiar el cabezal de impresión

Recomendamos limpiar el cabezal de impresión cada vez que sustituya la cinta de tinta.

- Tome el lápiz limpiador de su kit de limpieza Enduro.
- Abra la impresora y frote cuidadosamente el lápiz varias veces a lo largo de todo el cabezal de impresión.

### POR Limpar a cabeça de impressão

Recomendamos que limpe a cabeça de impressão sempre que substituir a película a cores.

- Retire a caneta de limpeza do kit de limpeza Enduro.
- Abra a impressora e esfregue cuidadosamente a caneta várias vezes ao longo de todo o comprimento da cabeça de impressão.

### ITA Pulizia della testina di stampa

Si consiglia di pulire la testina di stampa ogni volta che viene sostituito il nastro di stampa.

- Utilizzare l'apposita penna in dotazione con il kit di pulizia Enduro.
- Aprire la stampante e, servendosi della penna, raschiare più volte, con cura, la testina di stampa per tutta la sua lunghezza.

### DEU Reinigung des Druckkopfes

Wir empfehlen, den Druckkopf bei jedem Wechsel des Farbbandes zu reinigen.

- Entnehmen Sie den Reinigungsstift aus dem Enduro-Reinigungsset.
- Öffnen Sie den Drucker und reiben Sie mit dem Stift vorsichtig einige Male entlang der ganzen Länge des Druckkopfes.

### CHI 清洁打印头

我们建议每次更换色带时都对打印头进行清洁。

- 从 Enduro 清洁套件里取出清洁笔。
- 打开打印机并小心地将笔沿打印头摩擦数次。

### РУС Чистка печатающей головки

Рекомендуется выполнять чистку печатающей головки каждый раз при замене красящей ленты.

- Извлеките чистящий карандаш из комплекта для чистки принтера Enduro.
- Откройте принтер и осторожно проведите карандашом несколько раз по всей длине поверхности печатающей головки.

### POL Czyszczenie głowicy

Zalecamy czyszczenie głowicy każdorazowo podczas wymiany taśmy barwiącej.

- Wyjmij flamaster czyszczący z zestawu Enduro do czyszczenia drukarek.
- Otwórz drukarkę i kilka razy ostrożnie przetrzyj flamastrem głowicę na całej jej długości.

### NLD De printkop schoonmaken

Wij raden aan dat u de printkop schoonmaakt telkens wanneer u de verffilm schoonmaakt.

- Neem de schoonmaakpen van uw Enduro schoonmaakkit.
- Open de printer druk/veeg met de pen verscheidene malen langs de volledige lengte van de printkop.

**MAGICARD**

Section C

Section C

Sección C

Secção C

Sezione C

Abschnitt C

C 部分

Раздел C

Część C

Sectie C

Consumables

Consommables

Consumibles

Consumíveis

Materiali di consumo

Verbrauchsartikel

消耗品

Расходные материалы

Materiały eksploatacyjne

Verbruikbare

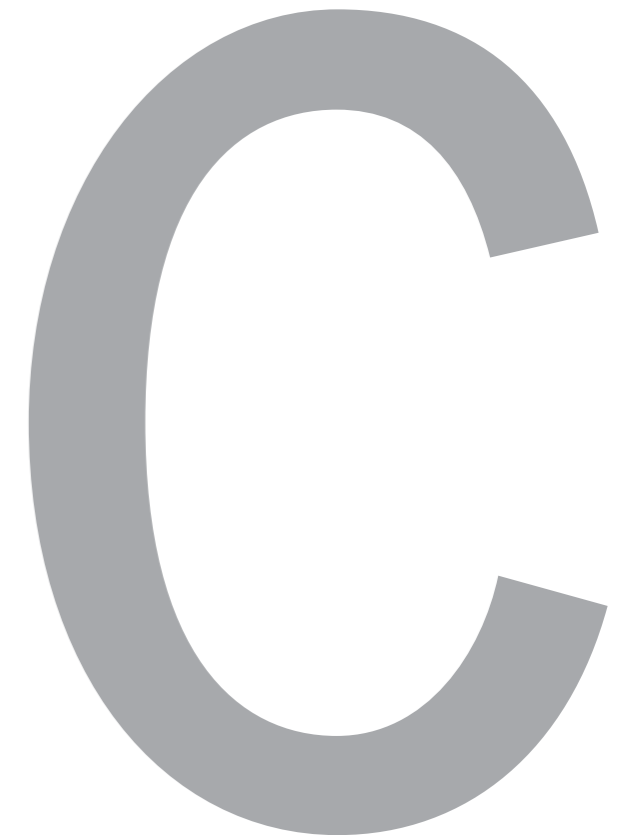

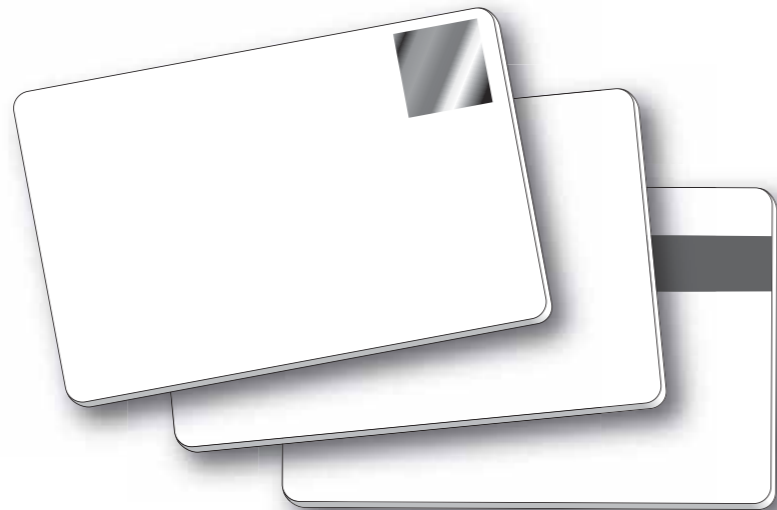
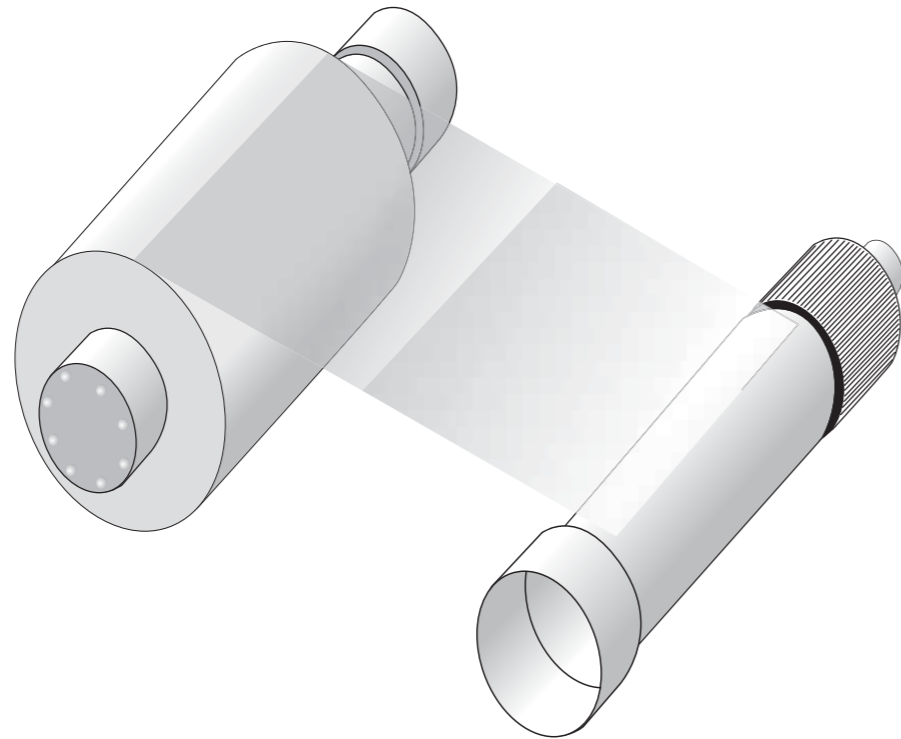

## ENG Consumables

### Dye film

Product Code	Description
MA300YMCKO MA250YMCKOK MA600KO MA1000K	YMCKO 5 panel dye film 300 images. YMCKOK 6 panel dye film 250 images. KO 2 panel black resin dye film 600 images. Monochrome black resin 1000 images. (Various monochrome colors available).

### Cards

- All standard PVC ISO CR80 sized cards.
  - HoloPatch®/Magstripe cards are available.
- Card thickness: 0.51mm to 1.02mm (20mil to 40mil)

## FRA Consommables

### Ruban

Code produit	Description
MA300YMCKO MA250YMCKOK MA600KO MA1000K	Ruban couleur YMCKO, 300 impressions. Film d'impression YMCKOK 250 impressions. Ruban d'impression KO noir et couche de finition, 600 impressions. Ruban monochrome (résine noire), 1000 impressions. (Diverses couleurs monochromes disponibles).

### Cartes

- Toutes les cartes PVC sont au format standard ISO CR80.
  - Des cartes HoloPatch®/Magstripe sont disponibles.
- Epaisseur des cartes : 0,51 mm à 1,02 mm

## ESP Consumibles

### Cinta de tinta

Código del producto	Descripción
MA300YMCKO MA250YMCKOK MA600KO MA1000K	Cinta de color YMCKO 5 paneles, 300 imágenes. Cinta de color YMCKO 6 paneles, 250 imágenes. Cinta de resina negra KO 2 paneles, 600 imágenes. resina negra monocromo, 1.000 imágenes. (Disponible en varios colores monocromo).

### Tarjetas

- Todas las tarjetas de tamaño estándar PVC ISO CR80.
  - Tarjetas HoloPatch®/Magstripe disponibles.
- Grosor de la tarjeta: de 0,51 a 1,02 mm

## POR Consumíveis

### Película a cores

Código do produto	Descrição
MA300YMCKO MA250YMCKOK MA600KO MA1000K	YMCKO película com 5 painéis de cores para 300 imagens. YMCKOK película com 6 painéis de cores para 250 imagens. KO fita de resina preta com 2 painéis para 600 imagens. Resina monocromática preta para 1000 imagens. (estão disponíveis diversas cores monocromáticas).

### Cartões

- Todos os cartões com tamanho padrão PVC ISO CR80.
  - Estão disponíveis cartões HoloPatch®/Magstripe.
- Espessura do cartão: 0,51 mm a 1,02 mm (20 mil a 40 mil)

## ITA Materiali di consumo

### Nastri per stampa

Codice Prodotto	Descrizione
MA300YMCKO MA250YMCKOK MA600KO MA1000K	Nastro YMCKO 5 pannelli 300 immagini. Nastro YMCKOK 6 pannelli 250 immagini. Nastro resina nero KO 2 pannelli 600 immagini. Resina nero monocromatico 1000 immagini. (Il nastro monocromatico è disponibile in diversi colori).

### Carte plastiche

- Tutte le carte di formato standard ISO CR80 in PVC.
  - Sono inoltre disponibili carte plastiche HoloPatch®/Magstripe.
- Spessore carte: 0,51 mm - 1,02 mm (20 mil - 40 mil)

## DEU Verbrauchsartikel

### Farbband

Produkt-Code	Beschreibung
MA300YMCKO MA250YMCKOK MA600KO MA1000K	YMCKO 5-Segment-Farbband für 300 Ausdrücke. YMCKOK 6-Segment-Farbband für 250 Ausdrücke. KO 2-Segment-Schwarzband für 600 Ausdrücke. Einfarbiges Schwarzband für 1000 Ausdrücke. (Verschiedene Farben erhältlich).

### Karten

- Alle genannten Kartengrößen nach PVC ISO CR80.
  - HoloPatch®/Magstripe-Karten sind erhältlich.
- Kartenstärke: 0,51 mm bis 1,02 mm (20mil bis 40mil)

## CHI 消耗品

### 色带

产品代号	描述
MA300YMCKO MA250YMCKOK MA600KO MA1000K	YMCKO 5 色色带 (300 张图片) YMCKOK 6 色色带 (250 张图片) KO 2 色黑色树脂色带 (600 张图片) 单色黑色树脂 (1000 张图片) (具有各种不同单色。)

### 卡片

- 所有标准 PVC ISO CR80 尺寸的卡片。
  - 可使用 HoloPatch®/磁条卡。
- 卡片厚度 0.51-1.02 毫米 (20-40 密耳)

## RUC Расходные материалы

### Красящая лента

Код изделия	Описание
MA300YMCKO	5-панельная красящая лента YMCKO на 300 отпечатков.
MA250YMCKOK	6-панельная красящая лента YMCKO на 250 отпечатков.
MA600KO	2-панельная лента KO 2, черная камедь, на 600 отпечатков.
MA1000K	Монохромная, черная камедь, на 1000 отпечатков. (Имеются различные монохромные цвета).

### Карты

- Карты из ПВХ всех стандартных размеров согласно стандарту ISO CR80.
  - Возможно использование карт с логотипом HoloPatch® или с магнитной полосой.
- Толщина карт: от 51 мм до 1,02 мм (от 20 мил до 40 мил)

## POL Materiały eksploatacyjne

### Taśma barwiąca

Kod produktu	Opis
MA300YMCKO	YMCKO 5-panelowa taśma barwiąca, na 300 wydruków.
MA250YMCKOK	YMCKOK 6-panelowa taśma barwiąca, na 250 wydruków.
MA600KO	KO 2-panelowa czarna taśma na 600 wydruków.
MA1000K	Monochromatyczna czarna taśma na 1000 wydruków. (Taśma monochromatyczna dostępna w różnych kolorach).

### Karty

- Dostępne wszystkie karty PVC ISO CR80 w standardowych rozmiarach.
  - Dostępne karty HoloPatch®/karty z paskiem magnetycznym.
- Grubość karty: 0,51 mm do 1,02 mm

## NLD Verbruikbare delen

### Kleurfilm

Productcode	Beschrijving
MA300YMCKO MA250YMCKOK MA600KO MA1000K	YMCKO 5 paneel kleurfilm 300 afbeeldingen. YMCKO 6 paneel kleurfilm 250 afbeeldingen. KO 2 paneel zwart harslint 600 afbeeldingen. Monochrome zwarte hars 1000 afbeeldingen. (Verschillende monochrome kleuren verkrijgbaar).

### Kaarten

- Alle kaarten met de standaard PVC ISO CR80 grootte.
  - HoloPatch®/Magstripe kaarten zijn verkrijgbaar.
- Dikte van de kaarten. 0,51 mm tot 1,02 mm (20 mil tot 40 mil)

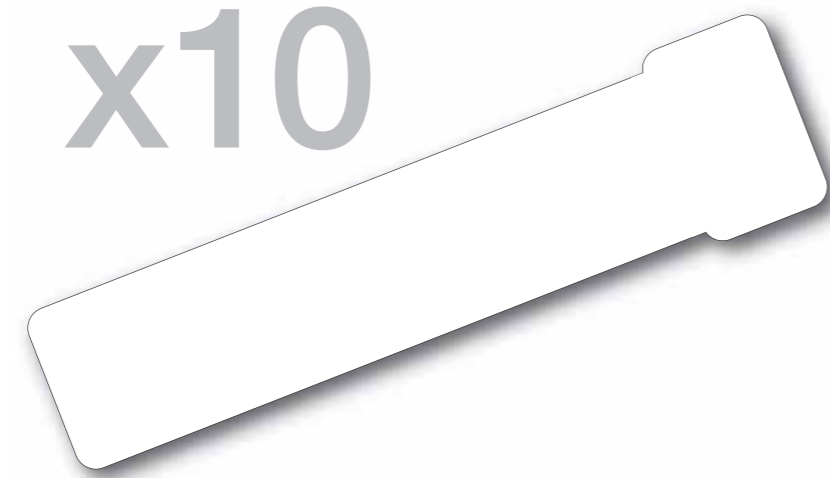
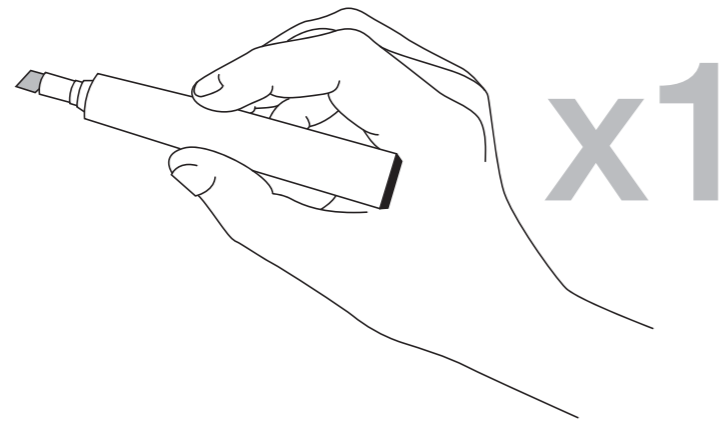
**ENG Consumables****Magicard Cleaning Kit**

Product Code	Description
3633-0053	Contains 10 cleaning cards and 1 pen.
3633-0054	Contains 5 sleeves and 1 roller bar.

**DEU Verbrauchsartikel****Magicard-Reinigungsset**

Produkt-Code	Beschreibung
3633-0053	Enthält 10 Reinigungskarten und 1 Stift.
3633-0054	Enthält 5 Hüllen und 1 Walze.

**FRA Consommables****Kit de nettoyage Magicard**

Code produit	Description
3633-0053	Contient 10 cartes de nettoyage et 1 feutre.
3633-0054	Contient 5 pochettes et 1 rouleau.

**CHI 消耗品****Magicard 清洁套件**

产品代号	描述
3633-0053	包括 10 张清洁卡与 1 支清洁笔。
3633-0054	包括 5 个套子与 1 个辊条。

**ESP Consumibles****Kit de limpieza Magicard**

Código del producto	Descripción
3633-0053	Incluye 1 lápiz y 10 tarjetas limpiadoras.
3633-0054	Incluye 5 fundas y un rodillo.

**РУС Расходные материалы****Комплект для чистки Magicard**

Код изделия	Описание
3633-0053	В комплект входит 10 чистящих карт и 1 чистящий карандаш.
3633-0054	В комплект входит 5 гильз и 1 валик.

**POR Consumíveis****Kit de limpeza Magicard**

Código do produto	Descrição
3633-0053	Contém 10 cartões de limpeza e 1 caneta.
3633-0054	Contém 5 mangas e uma 1 barra de rolos.

**POL Materiały eksploatacyjne****Zestaw do czyszczenia Magicard**

Kod produktu	Opis
3633-0053	Zawiera 10 kart czyszczących i 1 flamaster.
3633-0054	Zawiera 5 wałków i jedną os wałkai.

**ITA Materiali di consumo****Kit di pulizia Magicard**

Codice Prodotto	Descrizione
3633-0053	Contiene 10 tessere di pulizia e 1 penna.
3633-0054	Contiene 5 manicotti e 1 cilindro rotante.

**NLD Verbruikbare delen****Magicard schoonmaakkit**

Productcode	Beschrijving
3633-0053	Bevat 10 schoonmaakkaarten en 1 pen.
3633-0054	Bevat 5 mouwen en 1 rollerbalk.

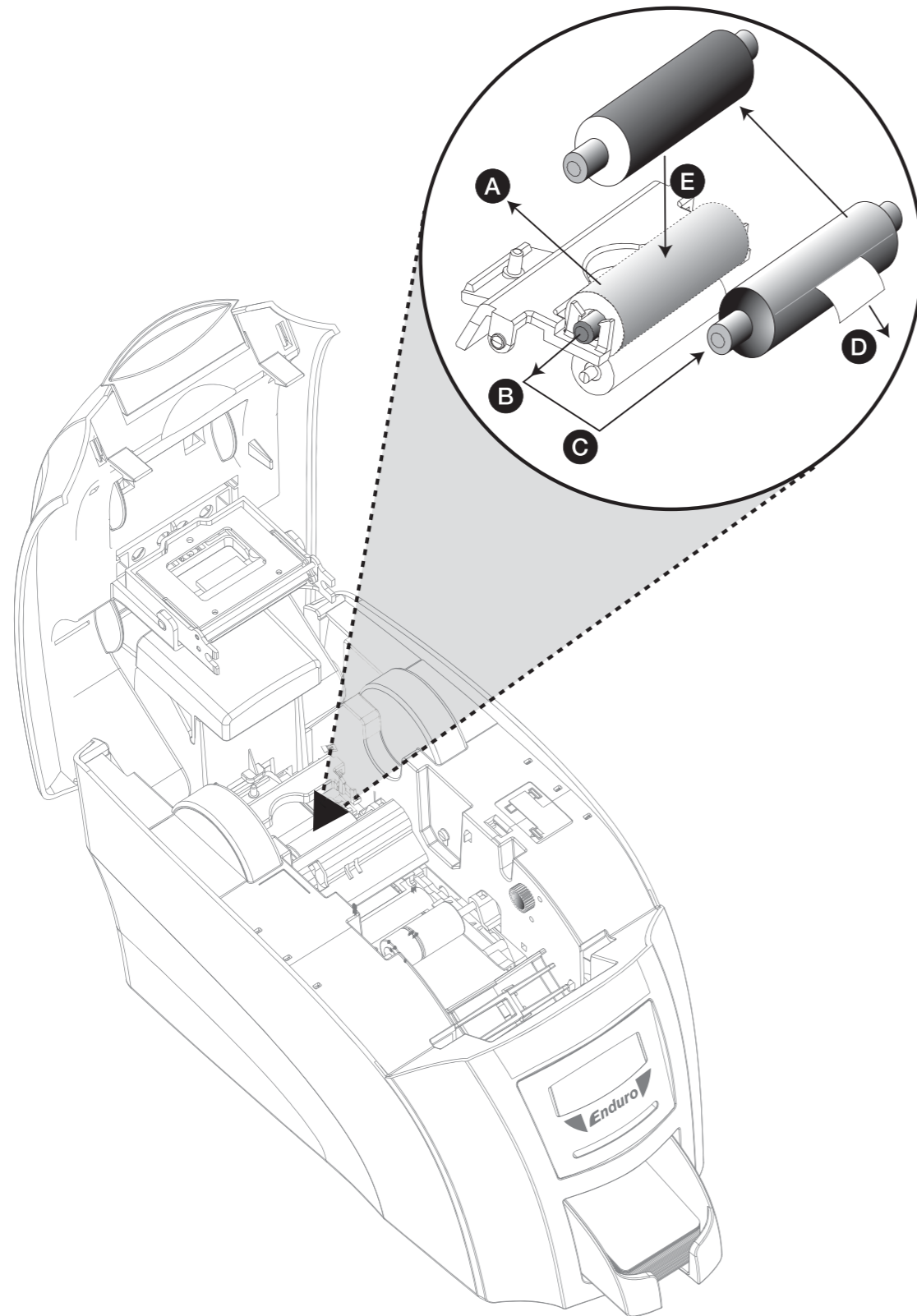

### ENG Replacing the cleaning roller

A new cleaning roller is supplied with each dye film roll.

- Open printer and remove used dye film.
- A Pull out the used cleaning roller.
- B Remove metal bar.
- C Slide the metal bar into the new cleaning roller.
- D Peel off white protective layer carefully to reveal tacky surface.
- E Place new cleaning roller into printer.

### FRA Remplacement du rouleau de nettoyage

Un nouveau rouleau de nettoyage est fourni avec chaque film d'impression.

- Ouvrez l'imprimante et retirez le ruban d'impression usagé.
- A Extrayez le rouleau de nettoyage usagé.
- B Retirez la barre métallique.
- C Insérez la barre métallique dans le nouveau rouleau de nettoyage.
- D Enlevez doucement la couche blanche de protection pour exposer la surface collante.
- E Placez le nouveau rouleau de nettoyage dans l'imprimante.

### ESP Sustituir el rodillo limpiador

Se incluye un nuevo rodillo limpiador con cada rollo de cinta de tinta.

- Abra la impresora y retire la cinta de tinta usada.
- A Extraiga el rodillo limpiador usado.
- B Retire la barra metálica.
- C Introduzca la barra metálica en el nuevo rodillo limpiador.
- D Retire con cuidado la capa blanca de protección para mostrar la superficie adhesiva.
- E Coloque el nuevo rodillo limpiador en la impresora.

### POR Substituir o rolo de limpeza

É fornecido um novo rolo de limpeza com cada rolo de película a cores.

- Abra a impressora e retire a película a cores usada.
- A Retire o rolo de limpeza usado.
- B Retire a barra metálica.
- C Faça deslizar a barra metálica de forma a esta encaixar no novo rolo de limpeza.
- D Com cuidado, retire a camada de protecção branca para expor a superfície adesiva.
- E Coloque um novo rolo de limpeza na impressora.

### ITA Sostituzione del rullo di pulizia

Con ogni rocchetto di nastro per stampa viene fornito un rullo di pulizia nuovo.

- Aprire la stampante ed estrarre il nastro usato.
- A Rimuovere il rullo di pulizia usato.
- B Rimuovere la barra di metallo.
- C Inserire la barra di metallo nel rullo di pulizia nuovo.
- D Staccare con cura lo strato protettivo bianco per scoprire la superficie appiccicosa.
- E Inserire il rullo di pulizia nuovo nella stampante.

### DEU Wechseln der Reinigungswalze

Eine neue Reinigungswalze wird mit jeder Farbbandrolle mitgeliefert.

- Öffnen Sie den Drucker und entfernen Sie das alte Farbband.
- A Ziehen Sie die alte Reinigungswalze heraus.
- B Entfernen Sie den Metallstab.
- C Schieben Sie den Metallstab in die neue Reinigungswalze.
- D Ziehen Sie die weiße Schutzschicht vorsichtig von der Kleboberfläche ab.
- E Legen Sie eine neue Reinigungswalze in den Drucker ein.

### CHI 更换清洁辊

为每卷色带提供一个新清洁辊。

- 打开打印机并拆除色带。
- A 拔出已用过的清洁辊。
- B 拆下金属杆。
- C 将金属杆滑入新清洁辊内。
- D 小心地将白色保护层剥除，使粘性表面露出。
- E 将新清洁辊放入打印机。

### РУС Замена чистящего ролика

Новый чистящий ролик поставляется с каждым рулоном красящей ленты.

- Откройте принтер и извлеките использованную красящую ленту.
- A Извлеките использованный чистящий ролик.
- B Извлеките металлический валик.
- C Вставьте металлическую планку в новый чистящий ролик.
- D Осторожно снимите с него белую защитную пленку, чтобы освободить липкую поверхность.
- E Установите чистящий ролик в принтер.

### POL Wymiana wałka czyszczącego

Nowy wałek czyszczący jest dołączany do każdej rolki z taśmą barwiącą.

- Otwórz obudowę drukarki i wyjmij zużytą taśmę barwiącą.
- A Wyciągnij zużyty wałek czyszczący.
- B Wymij metalowy pręcik.
- C Wsuń metalowy pręcik do nowego wałka czyszczącego.
- D Ostrożnie zdejmij białą warstwę ochronną, aby odsłonić lepłą powierzchnię.
- E Umieść nowy wałek czyszczący w drukarce.

### NLD De schoonmaakroller vervangen

Standaard wordt een nieuwe schoonmaakroller bijgeleverd bij elke rol kleurfilm.

- Open de printer en verwijder gebruikte kleurfilm.
- A Trek de gebruikte schoonmaakroller uit.
- B Verwijder metalen balk.
- C Schuif de metalen balk in de nieuwe schoonmaakroller.
- D Trek voorzichtig de witte beschermlaag af om kleverig oppervlak bloot te leggen.
- E Zet nieuwe schoonmaakroller in printer.

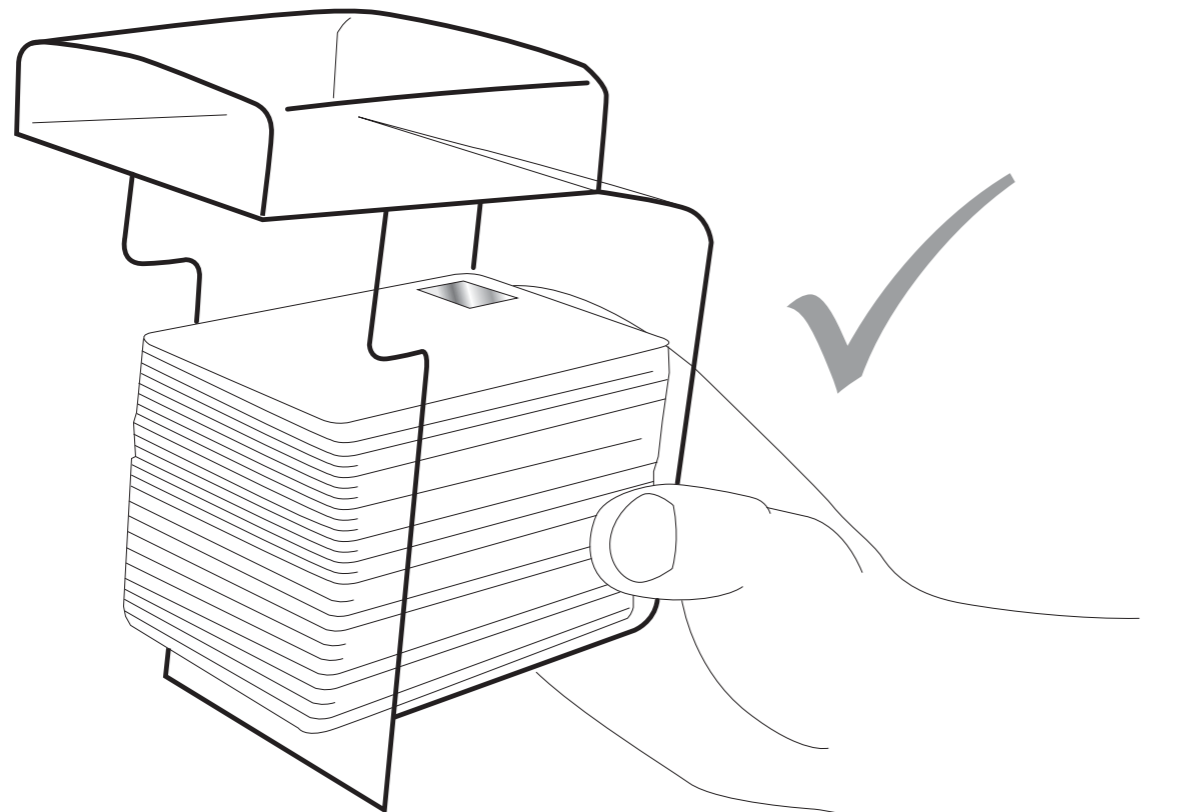

### ENG Using HoloPatch® cards

From the Start menu on your PC go to the <Printer Settings>. Select Enduro printer and right click. From the drop down menu select <Printing Preferences> and then <Card Front>. Set HoloPatch to <Yes> and click <OK>. This will ensure the card image will be not printed over the HoloPatch gold seal area. Only the HoloKote watermark image will be printed onto the Gold HoloPatch.

**Note:** HoloPatch cards should be fed with the gold patch on top, and on the Left-hand side (viewed from the front).

### DEU Verwendung von HoloPatch® -Karten

Gehen Sie auf Ihrem PC vom Start-Menü aus zu den <Druckereinstellungen> und öffnen Sie <Enduro-Drucker> und *klücken Sie mit der rechten Maustaste* darauf. Wählen Sie aus dem Drop-Down-Menü die Option <Bevorzugte Druckereinstellungen> und dann <KARTENVORDERSEITE>.

Stellen Sie für HoloPatch <Ja> ein und klicken Sie dann auf <OK>. Damit stellen Sie sicher, dass das Bild nicht auf die Goldsiegefläche des HoloPatch aufgedruckt wird.

**Hinweis:** HoloPatch-Karten sollten mit der Goldfläche nach oben und auf der linken Seite (von vorn gesehen) eingelegt werden.

### FRA Utilisation de cartes HoloPatch®

Cliquez sur le menu Démarrer de votre PC, ouvrez les paramètres d'impression, puis <Imprimante Enduro> et *cliquez avec le bouton droit* sur celle-ci. Dans le menu, choisissez <Préférences d'impression>, puis <FACE AVANT CARTE>.

Activez l'option HoloPatch, puis cliquez sur <OK>. Ce paramétrage permet de ne pas imprimer d'image dans la pastille or HoloPatch.

**Remarque :** les cartes HoloPatch doivent être insérées avec le pastille or doré vers le haut et du côté gauche (vue de devant).

### CHI 使用 HoloPatch® 卡

通过电脑开始菜单进入<Printer Settings>, 打开<Enduro Printer>, 并在上面点击鼠标右键。从下拉菜单内选择<Printing Preferences>, 然后选择<CARD FRONT>。将“HoloPatch”设为<Yes>, 并点击<OK>, 这会保证图片不会打印在 HoloPatch 金色封口区域。

**注:** HoloPatch 卡进卡时其金边应位于左上部 (从前方观看)。

### РУС Использование карт HoloPatch®

На своем ПК из меню «Пуск» перейдите в меню «Настройки принтера», откройте «Принтер Enduro» и *нажмите правой кнопкой* на нем. В раскрывающемся меню выберите пункт «Настройка печати», а затем закладку CARD FRONT (Лицевая сторона карты). Установите для параметра HoloPatch значение Yes (Да) и нажмите кнопку OK, при этом будет включен режим, когда изображение не будет печататься в области золотого штампа HoloPatch.

**Примечание.** Карты HoloPatch следует укладывать для подачи так, чтобы золотой штамп находился сверху и слева (если смотреть спереди).

### ESP Utilizar tarjetas HoloPatch®

En el menú de inicio de su ordenador, vaya a <Ajustes de la impresora>, abra la <Impresora Enduro> y *haga clic con el botón derecho* del ratón. En el menú desplegable, seleccione <Preferencias de impresión> y, a continuación, <ANVERSO>. Seleccione HoloPatch como <Si> y haga clic en <Aceptar> para asegurarse de que la imagen no se imprima en la zona del sello dorado de HoloPatch.

**Nota:** deben introducirse las tarjetas HoloPatch con la zona dorada hacia arriba y hacia la izquierda (vistas desde delante).

### POL Korzystanie z kart HoloPatch®

Na komputerze osobistym w menu startowym przejdź do opcji <Ustawienia drukarki>, otwórz opcję <Drukarka Enduro> i kliknij na niej *prawym klawiszem myszy*. W menu rozwijanym wybierz opcję <Preferencje drukowania>, a następnie <PRZÓD KARTY>. Ustaw opcję HoloPatch na <Tak> i kliknij <OK>. Dzięki temu obraz nie zostanie wydrukowany na obszarze ze złotym nadrukiem HoloPatch.

**Uwaga:** Karty HoloPatch powinny być podawane złotym nadrukiem do góry, tak aby znajdował się on po lewej stronie (patrzac od przodu).

### POR Utilizar cartões HoloPatch®

No menu Iniciar do PC, aceda a <Definições da impressora> abra a opção <Impressora Enduro> e *clique com o botão direito do rato*. A partir do menu pendente seleccione <Preferências de impressão> e, em seguida, seleccione <PARTE FRONTAL DO CARTÃO>. Defina a opção HoloPatch para <Sim> e clique em <OK>. Esta opção assegura que a imagem não é impressa na área com o selo dourado do HoloPatch.

**Nota:** Os cartões HoloPatch devem ser alimentados na impressora com o patch dourado voltado para cima e no lado esquerdo (visto de frente).

### ITA Uso delle carte plastiche HoloPatch®

Dal menù Start del PC selezionare <Impostazioni Stampante>, aprire la cartella <Stampante Enduro> e fare *clic con il tasto destro del mouse* sull'icona. Dal menù a tendina selezionare <Preferenze Stampante>, quindi <FACCIATA CARTA>.

Impostare l'opzione HoloPatch su <Si>, quindi fare clic su <OK>: in questo modo, l'immagine non verrà stampata sulla zona del sigillo dorato HoloPatch.

**Nota bene:** Introdurre le carte plastiche HoloPatch con il sigillo dorato rivolto verso l'alto e posizionato a sinistra (visto di fronte).

### NLD Werken met HoloPatch®-kaarten

In het menu Start op uw PC gaat u naar <Printerinstellingen>, u opent <Enduro printer> en *klikt met de rechter muisknop* erop. In het vervolgmenu selecteert u <Afdrukvoorkeuren> en vervolgens <LETTERTYPE KAART>.

Stel HoloPatch in op <Ja> en klik op <OK>. Hierdoor zal de afbeelding niet gedrukt worden op het vlak met de gouden zegel van HoloPatch.

**Opmerking:** HoloPatch-kaarten dienen ingevoerd te worden met de gouden kanten naar boven en aan de linkerkant (gezien vanaf de voorkant).

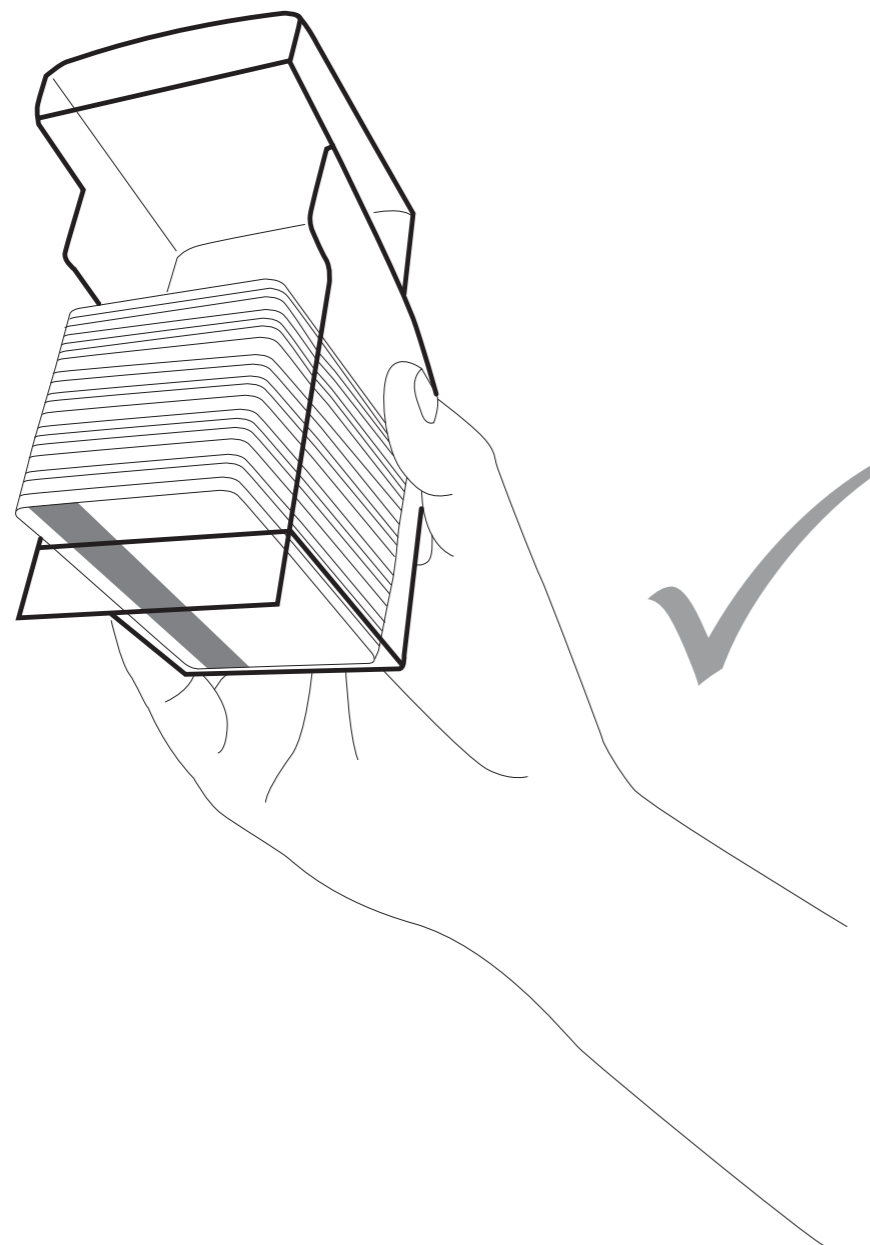

### ENG Using mag stripe cards

When loading magnetic stripe cards, make sure that the stripe is on the left and underneath when viewing from the front of the printer.  
Both HiCo and LoCo magnetic stripe cards can be used with the Enduro.

### DEU Verwendung von Magnetstreifenkarten

Stellen Sie beim Eingeben von Magnetstreifenkarten sicher, dass sich der Streifen mit Blick auf die Vorderseite des Druckers auf der linken Seite unten befindet.  
Der Enduro kann sowohl für Magnetstreifenkarten mit hoher als auch nicht geringer Koerzitivfeldstärke verwendet werden.

### FRA Utilisation de cartes à bande magnétique

Lors du chargement de cartes à bande magnétique, veillez à les présenter avec la bande magnétique orientée vers le bas et du côté gauche (vues de l'avant de l'imprimante).  
L'imprimante Enduro accepte les cartes à bande magnétique de type HiCo et LoCo.

### CHI 使用磁条卡

装磁条卡时，如果从打印机前方观看，保证磁条位于左下方。  
HiCo 与 LoCo 磁条卡都可以在 Enduro 打印机上使用。

### РУС Использование карт с магнитной полосой

При загрузке карт с магнитной полосой убедитесь в том, что полоса находится слева и снизу, если смотреть спереди принтера.  
В принтере Enduro могут использоваться карты с магнитной полосой как типа HiCo (с высокой коэрцитивностью), так и типа LoCo (с низкой коэрцитивностью).

### ESP Usar tarjetas con franja magnética

Al cargar tarjetas con franja magnética, compruebe que la franja esté hacia abajo y hacia la izquierda mirando desde la parte delantera de la impresora.  
Es posible utilizar tarjetas con franja magnética HiCo y LoCo con la impresora Enduro.

### POL Korzystanie z kart z paskiem magnetycznym

Ładując karty z paskiem magnetycznym do drukarki, należy zwrócić uwagę, by znajdowały się po lewej stronie, pod spodem stosu (patrząc od przodu drukarki).  
W drukarkach Enduro można stosować zarówno karty z paskiem magnetycznym typu HiCo, jak i LoCo.

### POR Utilizar cartões de banda magnética

Ao carregar os cartões de banda magnética, certifique-se de que a banda está posicionada do lado esquerdo e na parte inferior, quando se observa a impressora de frente.  
Podem utilizar-se cartões de banda magnética HiCo e LoCo com a impressora Enduro.

### ITA Utilizzo di carte plastiche a banda magnetica

Per stampare su carte plastiche a banda magnetica, accertarsi che queste siano posizionate con la banda a sinistra rivolta verso il basso (guardandola dal lato anteriore della stampante).  
Con la stampante Enduro è possibile utilizzare carte plastiche a banda magnetica sia HiCo che LoCo.

### NLD Werken met kaarten met een magnetische strip

Wanneer men kaarten met een magnetische strip laadt, zorg er dan voor dat de strip links zit en onder wanneer u vanaf de voorkant van de printer kijkt.  
Zowel HiCo als LoCo kaarten met een magnetische strip kunnen bij de Enduro gebruikt worden.

**MAGICARD**

Section D  
Section D  
Sección D  
Secção D  
Sezione D  
Abschnitt D  
D 部分  
Раздел D  
Część D  
Sectie D

Upgrade

Mise à niveau

Actualizar

Atualização

Aggiornamenti

Upgrade

升级

Модернизация

Rozszerzenie

Upgrade



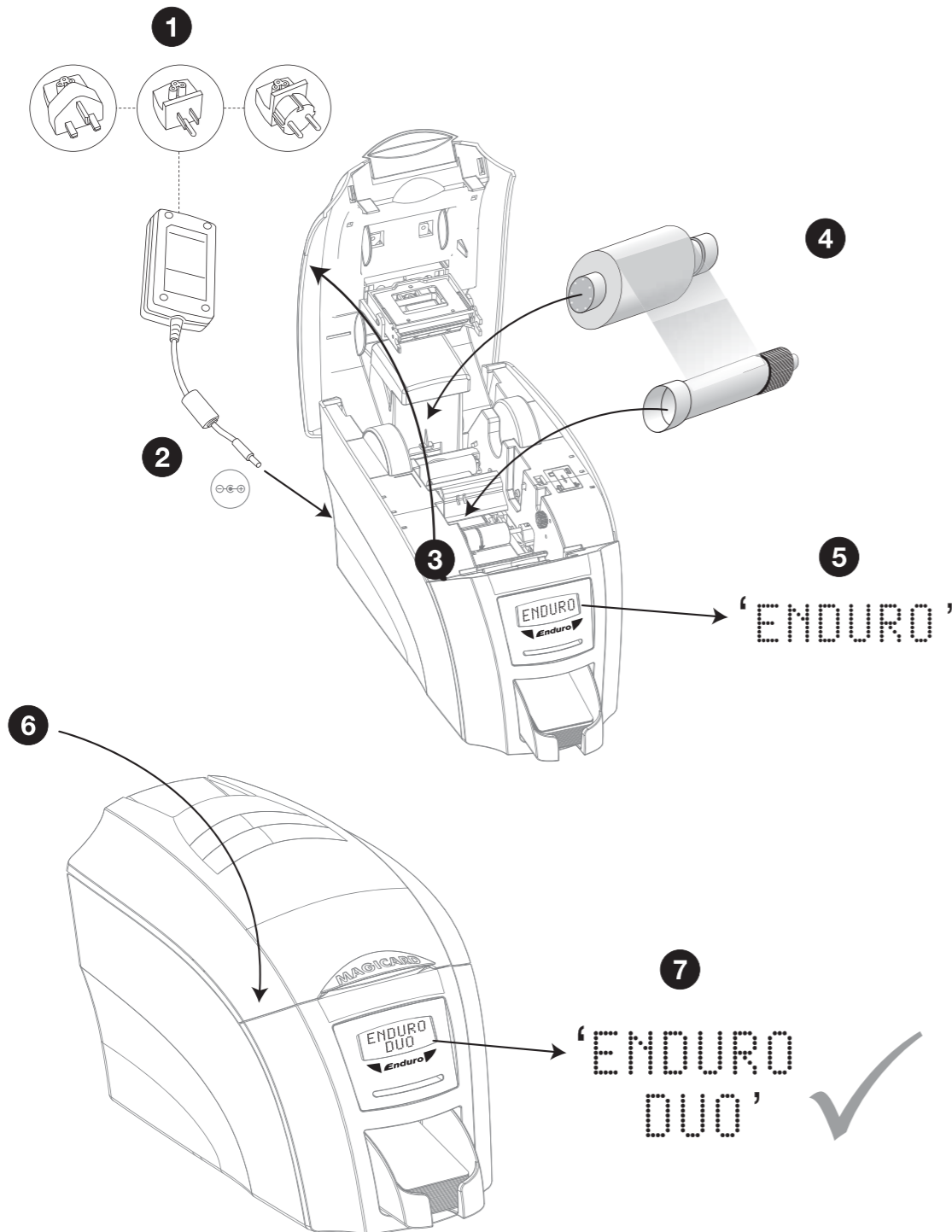

### ENG Upgrading to double-sided

**Important:** The dye film upgrade is unique and designed to be used once for a single machine only.

Upgrading to double-sided follow steps 1-7 as per illustration. Please retain and keep safe the spent blue upgrade spool to confirm warranty.

Part No. 3633-0052

### FRA Mise à niveau pour impression double-face

**Important :** le ruban d'impression de mise à niveau est unique et destiné à être utilisé une seule fois et sur une seule imprimante.

Suivez les étapes 1 à 7 de l'illustration pour mettre votre imprimante à niveau en double-face. Conservez soigneusement la bobine de mise à niveau bleue usagée, elle valide votre garantie.

Référence 3633-0052

### ESP Actualizar a doble cara

**Importante:** la actualización de la cinta de tinta es única y está diseñada para usarla una vez para una sola máquina.

Para actualizar a doble cara, siga los pasos 1-7 que aparecen en la ilustración. Conserve y guarde en lugar seguro la herramienta de actualización azul gastada para confirmar la garantía.

N.º de pieza 3633-0052

### POR Actualização para dupla face

**Importante:** A actualização da película a cores é única e foi concebida para ser utilizada uma única vez numa única impressora.

Para efectuar a actualização para dupla face, siga os passos 1-7, conforme a ilustração. Guarde a bobina de actualização azul usada num local seguro, para comprovar a garantia.

Referência N.º 3633-0052

### ITA Aggiornamento per stampa fronte-retro

**Importante:** Il nastro per stampa è unico, ed è progettato per essere utilizzato una sola volta per una sola macchina.

Per aggiornare la stampante affinché stampi su entrambi i lati della carta plastica, seguire le istruzioni riportate ai punti 1-7 come illustrato. Per non invalidare la garanzia, conservare il rocchetto blu di aggiornamento usato.

Numero pezzo 3633-0052

### DEU Erweiterung auf doppelseitigen Druck

**Wichtig:** Das Farbband ist ein Einmalfarbband und für den Gebrauch in ausschließlich einem Gerät ausgelegt.

Für eine Erweiterung auf doppelseitigen Druck führen Sie die folgenden Schritte 1-7 wie in der Darstellung angegeben aus. Bitte bewahren Sie die blaue Erweiterungswalze zur Aufrechterhaltung der Gewährleistung sicher auf.

Teilernr. 3633-0052

### CHI 升级至双面

**重要信息:** 色带升级具有唯一性并且一个机器只能升级一次。根据图示步骤 1-7 升级至双面。请保留并安全存放已用过的蓝色升级带轴，以便确认保修。

零件号: 3633-0052

### РУС Модернизация до двухстороннего варианта

**Внимание.** Модернизация красящей ленты является уникальной операцией и может использоваться только один раз и только для одного аппарата.

Для модернизации до двухстороннего варианта выполните указанные ниже шаги 1-7 в соответствии с иллюстрацией. Отложите и сохраните в безопасном месте использованную во время модернизации синюю катушку, чтобы сохранить гарантию.

Номер по каталогу: 3633-0052

### POL Rozszerzenie funkcji drukarki o druk dwustronny

**Uwaga:** Rozszerzenie funkcji drukarki o druk dwustronny jest rozwiązaniem, które można zastosować jednorazowo w jednym urządzeniu.

Aby rozszerzyć funkcję drukarki o druk dwustronny, należy wykonać czynności 1-7, zgodnie z ilustracją. Aby móc wykazać się posiadaniem gwarancji, należy zachować i przechowywać w bezpiecznym miejscu niebieską szpulę wykorzystaną do rozszerzenia funkcji drukarki.

Nr katalogowy 3633-0052

### NLD Upgraden naar dubbelzijdig

**Belangrijk:** De upgrade van de kleurfilm is uniek en ontworpen om alleen gebruikt te worden voor één enkele machine.

Upgraden naar dubbelzijdig volgt de stappen 1-7 zoals u ziet in de illustratie. Bewaar de verbruikte blauwe upgradespoel goed en veilig om te zorgen dat u de garantie behoudt.

Onderdeelnr. 3633-0052

**MAGICARD**

Section E

Legal Information

Section E

Informations juridiques

Sección E

Información legal

Secção E

Informações legais

Sezione E

Informazioni di carattere legale

Abschnitt E

Rechtsbelehrung

E 部分

法律信息

Раздел E

Юридическая информация

Część E

Informacje prawne

Sectie E

Juridische informatie



## Legal Information

### ABOUT THIS GUIDE:

This guide is to assist you with the set-up and use of your Enduro ID card printer.

The information contained in this guide is subject to change without notice. Ultra Electronics Limited shall not be liable for errors contained herein or for incidental or consequential damages in connection with the furnishing, performance or use of this material.

This document contains proprietary information belonging to Ultra Electronics Limited and may not wholly or partially be copied, stored in a data retrieval system, disclosed to third parties or used for any purpose other than that for which it was supplied, without the express written authority of Ultra Electronics Limited. All rights are reserved.

Magicard® is registered as a trademark with the United States Patent and Trademark Office, Reg. No. 2,197,276.

The HoloKote® feature of Magicard® printers is protected by US PATENT No: 5,990,918 and by European PATENT SPECIFICATION EP 0 817 726 B1.

Microsoft and Windows are trademarks of Microsoft Corporation.

© 2008 Ultra Electronics Limited.

### SAFETY INSTRUCTIONS:

- To prevent electric shock, do not remove covers.
- Do not attempt to service the printer yourself.
- There are no user serviceable parts inside.
- Use only a power source within the limits marked on the printer.
- Avoid touching the thermal printing edge of the thermal print head as grease and contamination will shorten its life.
- Ensure that the power supply cord is not longer than 6 feet (2 metres) and used with a properly grounded connection.
- Before transporting the printer, remove the dye film and card hoppers, and pack the printer in its original packaging.

If using this printer in Germany:

To provide adequate short-circuit protection and over-current protection for this printer, the building installation must be protected by a 16 Amp circuit breaker.

Bei Anschluß des Druckers an die Stromversorgung muß sichergestellt werden, daß die Gebäudeinstallation mit einem 16-A-Überstromschalter abgesichert ist.

### LIMITED WARRANTY:

- 1) Coverage: Ultra Electronics Ltd warrants that the MAGICARD printer shipped with this Warranty statement will conform to the manufacturers specifications and be free from defects in materials or workmanship for a period of 1 year from the date of purchase by the user (2 years in EU, North America and selected other countries), but there are additional conditions on the Print head Warranty (see paragraph 2).
- 2) Limited Print head Warranty: Ultra warrants that, under normal use and service, thermal print heads will be free from defects in material and workmanship for a period of one year (2 years in EU and North America) from the date of purchase or for a quantity of 10,000 printed cards, whichever comes first, provided that Ultra-approved card media is utilised. If a Warranty claim is submitted for a defective print head, Ultra will have the right to inspect the print head and samples of the printed and blank ID cards used with it for the purpose of verifying that the claimed defect has not been caused by non-Ultra approved media, or by foreign particles or substances which have caused chemical or physical damage. Ultra's decision in any such claims shall be final.
- 3) Warranty Claims: If the MAGICARD printer proves defective during this period, please contact the Ultra Service Center. The Ultra Service Center personnel may first ask you to carry out certain simple checks to confirm the nature of the problem, and if a return is appropriate they will give you a Magicard Return Authorisation Number (MRAN) and consignment instructions to the appropriate repair center. Ultra will, repair or replace the defective parts at no charge to the customer.
- 4) Warranty Limitations: The Warranty does not apply to MAGICARD printers that have been:
  - Damaged through physical or electrical mishandling.
  - Damaged through operation in environments which are outside normal office conditions in terms of corrosive atmosphere, temperature, humidity, shock or vibration.

### EMC:

#### Federal Communications Commission (FCC) Statement

This equipment has been tested and found to comply with the limits for a Class A digital device, pursuant to part 15 of the FCC rules. These limits are designed to provide reasonable protection against harmful interference when the equipment is operated in a commercial environment. This equipment generates, uses, and can radiate radio frequency energy and, if not installed and used in accordance with the instruction manual, may cause harmful interference in which case the user will be required to correct the interference at his own expense.

#### Canadian Department of Communications Statement

This digital apparatus does not exceed the Class A limits for radio noise emissions from digital apparatus set out in the Radio Interference Regulations of the Canadian Department of Communications. Le présent appareil numérique n'émet pas de bruits radioélectriques dépassant les limites applicables aux appareils numériques de la class A prescrites dans le Règlement sur le brouillage radioélectrique édicté par le ministère des Communications du Canada.

#### EU Declaration of Conformity

The EU Directives covered by this Declaration

**89/336/EEC** Electromagnetic Compatibility Directive, amended by 92/31/EEC & 93/68/EEC

**72/23/EEC** Low Voltage Equipment Directive, amended by 93/68/EEC

#### The Product Covered by this Declaration

Magicard Enduro Card Printer

#### The Basis on which Conformity is being Declared

The product identified above complies with the requirements of the above EU Directives by meeting the following standards

**BS EN 50 081-1** EMC Generic Emission Standard Part 1

**BS EN 50 082-1** EMC Generic Emission Standard Part 1

**BS EN 60 950 : 1992** Safety of Information Technology Equipment including Electrical Business Equipment.

## Contact details

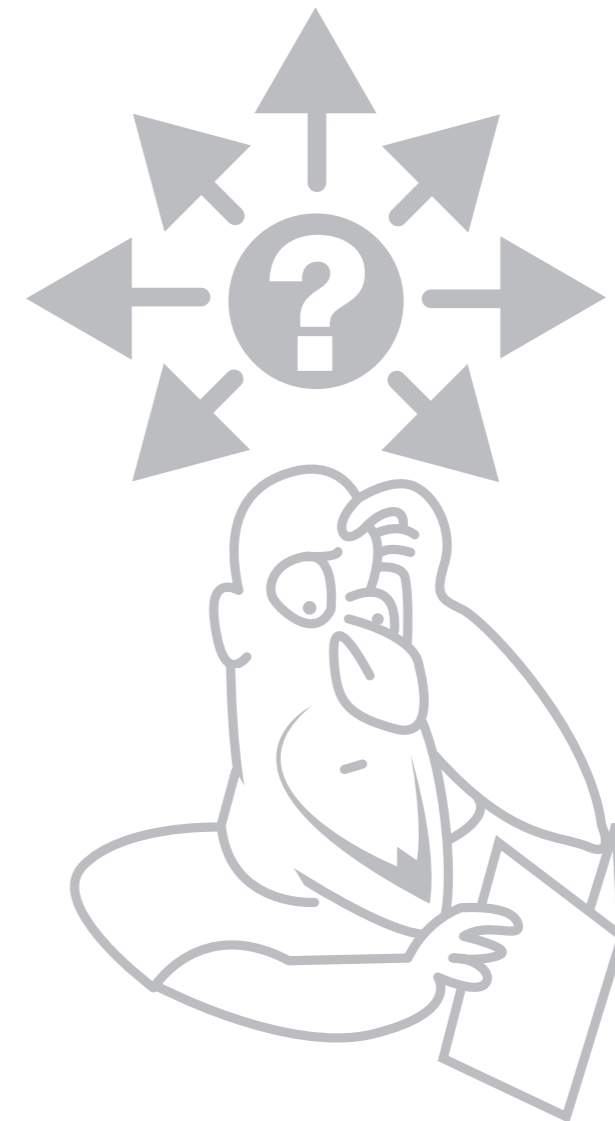

For more information about your Enduro or for technical support contact your local Magicard authorised dealer or visit [www.magicard.com](http://www.magicard.com)

 Register your printer online at [www.magicard.com](http://www.magicard.com)

#### Magicard Headquarters

Ultra Electronics Limited, MAGICARD Service Centre, Waverley House, Hampshire Road, Granby Estate, Weymouth, Dorset, DT4 9XD, UK

## Informations juridiques

### INFORMATIONS RELATIVES À CE GUIDE

Ce guide est destiné à vous aider à installer et utiliser votre imprimante de cartes plastiques Enduro.

Les informations contenues dans ce guide sont susceptibles d'être modifiées sans avertissement préalable. Ultra Electronics Limited décline toute responsabilité pour toute erreur contenue dans le présent document et pour tout dommage quel qu'il soit, direct ou indirect, lié à la mise à disposition, aux performances ou à l'utilisation de cet équipement.

Les informations contenues dans ce document appartiennent à Ultra Electronics Limited. Aucune partie de cette publication ne peut être reproduite, stockée dans un système de recherche, communiquée ou utilisée dans un autre but que celui auquel elle est destinée, sans l'autorisation écrite préalable d'Ultra Electronics Limited. Tous droits réservés.

Magicard® est une marque déposée auprès du service des brevets et marques commerciales des USA sous le n° 2 197 276.

La fonctionnalité HoloKote® des imprimantes Magicard® est protégée par le brevet US n° 5 990 918 et par le brevet européen EP 0 817 726 B1.

Microsoft et Windows sont des marques commerciales de Microsoft Corporation.

© 2008 Ultra Electronics Limited.

### INSTRUCTIONS DE SÉCURITÉ:

- Pour éviter tout choc électrique, n'ouvrez pas le châssis.
- Ne tentez pas de réparer l'imprimante vous-même.
- Elle ne comporte pas d'éléments pouvant être réparés ou modifiés par l'utilisateur.
- Utilisez uniquement une source électrique dans la plage de tensions indiquée sur l'imprimante.
- Évitez de toucher la face active de la tête d'impression thermique, toute trace de graisse ou de contamination raccourcit sa durée de vie.
- Veillez à ce que le cordon d'alimentation électrique soit doté d'une mise à la terre fonctionnelle et ne mesure pas plus de 2 mètres.
- Avant tout transport de l'imprimante, retirez le film d'impression et les bacs, puis placez l'imprimante dans son emballage d'origine.

Si l'imprimante est utilisée en Allemagne :

Pour assurer une protection adéquate de l'imprimante contre les court-circuits et les surintensités, l'installation électrique du bâtiment doit être protégée par un coupe-circuit de 16 A.

Bei Anschluß des Druckers an die Stromversorgung muß sichergestellt werden, daß die Gebäudeinstallation mit einem 16-A-Überstromschalter abgesichert ist.

### GARANTIE LIMITÉE:

- 1) Étendue : Ultra Electronics Ltd garantit que l'imprimante MAGICARD fournie avec la présente déclaration est conforme aux spécifications de son fabricant et exempte de tous défauts, pièces et main d'œuvre, pour une période de 1 an à compter de la date d'achat par l'utilisateur final (2 ans en Union européenne, en Amérique du Nord et certains autres pays), sous réserve des conditions supplémentaires relatives à la tête d'impression (voir paragraphe 2).
- 2) Garantie limitée de la tête d'impression : Dans les limites d'une utilisation et d'un entretien normaux, Ultra garantit que les têtes d'impression thermique sont exemptes de tous défauts, pièces et main d'œuvre, soit pour une période de 1 an (2 ans en Union européenne, en Amérique du Nord et certains autres pays) à compter de la date d'achat, soit pour une quantité de 10 000 cartes imprimées, au premier terme échu, sous réserve que les cartes utilisées soient approuvées par Ultra. En cas de réclamation au titre de la garantie pour une tête d'impression défectueuse, Ultra se réserve le droit d'inspecter cette tête d'impression et des échantillons de cartes imprimées et vierges utilisées avec celle-ci, dans le but de vérifier que le défaut ne provient pas de l'utilisation d'un support non approuvé par Ultra ou de dommages chimiques ou physiques provoqués par des particules ou substances étrangères. La décision d'Ultra à la suite de cet examen sera irrévocable.
- 3) Déclarations de dommages : Si l'imprimante MAGICARD s'avère défectueuse durant la période de garantie, contactez le service après-vente d'Ultra. Le personnel du service après-vente d'Ultra peut vous demander d'entreprendre certains tests simples pour vérifier la nature du problème. Si un renvoi en atelier s'avère nécessaire, un numéro d'autorisation de retour (Return Authorisation Number) Magicard vous sera communiqué avec des instructions d'expédition au centre de réparation approprié. Ultra assurera alors gratuitement la réparation ou le remplacement des pièces défectueuses.
- 4) Limites de garantie : Cette garantie ne s'applique pas aux imprimantes MAGICARD ayant été endommagées par suite :
  - d'une erreur de manipulation physiques ou électrique,
  - d'un fonctionnement dans un environnement ne correspondant pas aux conditions normales d'un environnement bureautique (atmosphère corrosive, température, humidité, chocs ou vibrations).

### EMC: Compatibilité électromagnétique:

#### Déclaration de la FCC (Federal Communications Commission)

Cet équipement a été testé et entre dans la catégorie des appareils numériques de Classe A, selon la Partie 15 de la réglementation de la FCC. Les valeurs de cette catégorie sont conçues pour garantir une protection raisonnable contre les interférences nuisibles lorsque l'équipement est utilisé dans un environnement commercial. Cet équipement engendre, utilise, et peut rayonner de l'énergie aux fréquences radio, et peut provoquer des interférences nuisibles s'il n'est pas installé et utilisé en accord avec les instructions. Si tel est le cas, l'utilisateur doit corriger ces interférences à ses frais.

#### Déclaration du CDC (Canadian Department of Communications)

This digital apparatus does not exceed the Class A limits for radio noise emissions from digital apparatus set out in the Radio Interference Regulations of the Canadian Department of Communications. Le présent appareil numérique n'émet pas de bruits radioélectriques dépassant les limites applicables aux appareils numériques de la classe A prescrites dans le Règlement sur le brouillage radioélectrique édicté par le ministère des Communications du Canada.

#### Déclaration de conformité de l'UE

Directives européennes concernées par cette déclaration

**89/336/EEC** Directive sur les radiations électromagnétiques, modifiée par les directives 92/31/EEC et 93/68/EEC

**72/23/EEC** Directive sur les équipements à basses tensions, modifiée par la directive 93/68/EEC

#### Produit concerné par cette déclaration

Imprimante de cartes plastiques Magicard Enduro

#### Bases de la présente déclaration de conformité

Le produit identifié ci-dessus est déclaré conforme aux critères des Directives européennes ci-dessus selon les standards suivants

**BS EN 50 081-1** Standard générique de compatibilité électromagnétique, Partie 1

**BS EN 50 082-1** Standard générique de compatibilité électromagnétique, Partie 1

**BS EN 60 950 : 1992** Sécurité des équipements informatiques, y compris équipements électriques de bureau.

## Contacts

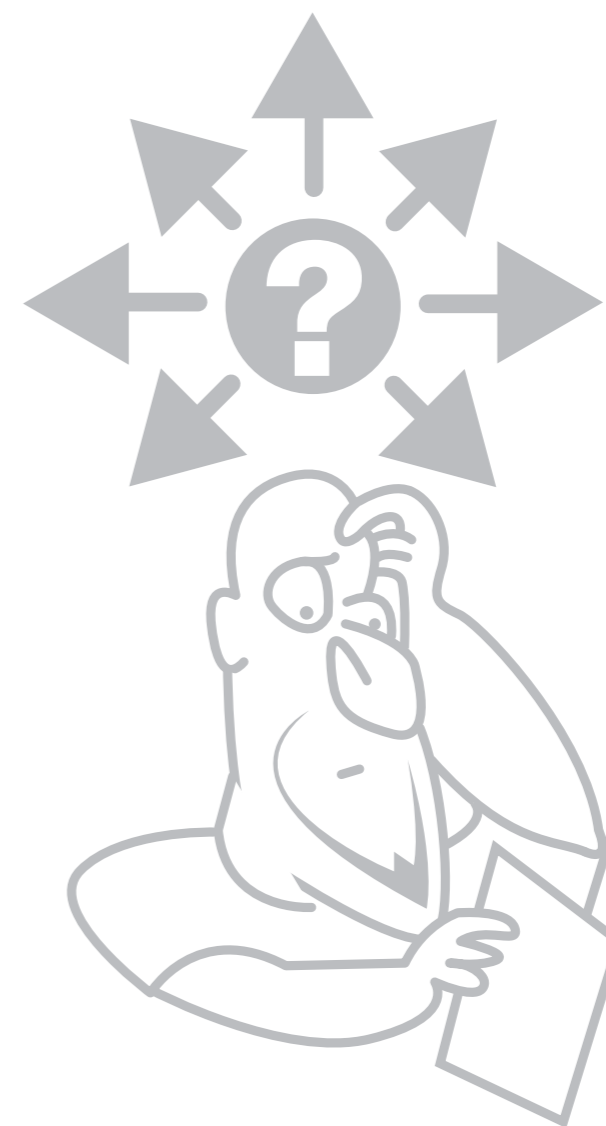

Pour plus d'informations sur votre Enduro et pour toute assistance technique, contactez votre revendeur Magicard agréé ou visitez le site [www.magicard.com](http://www.magicard.com)

📧 Enregistrez votre imprimante en ligne, à l'adresse [www.magicard.com](http://www.magicard.com)

#### Siège social de Magicard

Ultra Electronics Limited, MAGICARD Service Centre, Waverley House, Hampshire Road, Granby Estate, Weymouth, Dorset, DT4 9XD, Royaume-Uni

## Información legal

### ACERCA DE ESTA GUÍA:

Esta guía pretende ayudarle a configurar y utilizar su impresora de tarjetas de identificación Enduro.

La información que contiene esta guía está sujeta a cambios sin previo aviso. En ningún caso, Ultra Electronics Limited se responsabilizará de errores contenidos en la presente o de daños emergentes o contingentes resultantes relacionados con el suministro, rendimiento o uso de este material.

Este documento contiene información propiedad de Ultra Electronics Limited; se prohíbe reproducirla total o parcialmente, almacenarla en un sistema de recuperación de datos, difundirla a terceros o utilizarla para cualquier propósito que no sea el especificado, sin consentimiento expreso por escrito de Ultra Electronics Limited. Todos los derechos reservados.

Magicard® es una marca registrada en la oficina de patentes y marcas de Estados Unidos con el n.º de registro 2.197.276.

La prestación HoloKote® de las impresoras Magicard® está protegida por la patente estadounidense n.º 5.990.918 y la especificación de patentes europeas EP 0 817 726 B1.

Microsoft y Windows son marcas comerciales de Microsoft Corporation.

© 2008 Ultra Electronics Limited.

### INSTRUCCIONES DE SEGURIDAD:

- Para evitar descargas eléctricas, no desmonte las cubiertas.
- No intente reparar la impresora usted mismo.
- No existen piezas internas reparables por el usuario.
- Utilice una fuente de alimentación dentro de los límites indicados en la impresora.
- Evite tocar el borde de impresión térmica del cabezal de impresión, ya que la grasa y la suciedad podrían acortar su duración.
- Asegúrese de que el cable de corriente no sea más largo de 2 metros y utilice una conexión con toma de tierra apropiada.
- Antes de transportar la impresora, retire la cinta de tinta y la bandeja alimentadora de tarjetas, y guarde la impresora en su embalaje original.

Si utiliza esta impresora en Alemania: Para proteger apropiadamente esta impresora frente a cortocircuitos y sobretensiones, la instalación del edificio debe contar con un disyuntor de circuitos de 16 amperios.

Bei Anschluß des Druckers an die Stromversorgung muß sichergestellt werden, daß die Gebäudeinstallation mit einem 16-A-Überstromschalter abgesichert ist.

### GARANTÍA LIMITADA:

- 1) Cobertura: Ultra Electronics Ltd garantiza que la impresora MAGICARD entregada con esta declaración de garantía se ajustará a las especificaciones del fabricante y estará libre de defectos de materiales o mano de obra durante un plazo de 1 año a partir de la fecha de compra (2 años en la UE, Norteamérica y otros países seleccionados), pero se incluyen condiciones extra en la garantía del cabezal de impresión (véase el párrafo 2).
- 2) Garantía limitada del cabezal de impresión: Ultra garantiza que, con un uso y mantenimiento normal, los cabezales de impresión térmica estarán libres de defectos de materiales o mano de obra durante un plazo de un año (2 años en la UE y Norteamérica) a partir de la fecha de compra o para un volumen de 10.000 tarjetas impresas, lo que antes suceda, siempre y cuando se utilicen soportes autorizados por Ultra. Si se realiza una reclamación de la garantía en relación con un cabezal de impresión defectuoso, Ultra tendrá derecho a inspeccionar el cabezal de impresión y muestras de las tarjetas de identificación impresas y en blanco utilizadas con el objetivo de verificar que el defecto reclamado no haya sido causado por un soporte no autorizado por Ultra ni por sustancias o partículas extrañas que hayan producido daños físicos o químicos. La decisión de Ultra respecto a tales reclamaciones será inapelable.
- 3) Reclamaciones de la garantía: Si la impresora MAGICARD presenta algún defecto durante este plazo, póngase en contacto con el centro de reparación Ultra. El personal del centro de reparación Ultra podría solicitarle que realice algunas comprobaciones sencillas para confirmar la naturaleza del problema y, si procede la devolución, le asignarán un número de autorización para la devolución de Magicard (MRAN) así como instrucciones para enviar la impresora al centro de reparación adecuado. Ultra reparará o sustituirá las piezas defectuosas sin coste para el cliente.
- 4) Limitaciones de la garantía: La garantía no se aplicará a las impresoras MAGICARD que hayan sido:
  - Dañadas debido a un mal uso físico o eléctrico.
  - Dañadas debido a su uso en entornos que excedan las condiciones normales de una oficina en cuanto a atmósfera corrosiva, temperatura, humedad, golpes o vibraciones.

### EMC:

#### Declaración de la comisión federal de comunicaciones (FCC)

Este equipo ha sido probado y cumple los límites de un dispositivo digital de clase A, con arreglo a la cláusula 15 de las directrices de la FCC. Estos límites están diseñados para proporcionar protección razonable frente a interferencias perjudiciales cuando se utiliza el equipo en un entorno comercial. Este equipo genera, utiliza y puede emitir energía de radiofrecuencia y, si no se instala y utiliza de acuerdo con el manual de instrucciones, puede producir interferencias perjudiciales, en cuyo caso el usuario deberá corregir tales interferencias por su cuenta.

#### Declaración del departamento de comunicaciones canadiense

Este aparato digital no supera los límites de clase A para las emisiones de ruido de radio por parte de aparatos digitales establecidas en la normativa de interferencias de radio del departamento de comunicaciones canadiense. Le présent appareil numérique n'émet pas de bruits radioélectriques dépassant les limites applicables aux appareils numériques de la class A prescrites dans le Règlement sur le brouillage radioélectrique édicté par le ministère des Communications du Canada.

#### Declaración de conformidad de la UE

Directivas de la UE cubiertas por esta declaración

**89/336/EEC** Directiva de compatibilidad electromagnética, corregida por 92/31/EEC y 93/68/EEC

**72/23/EEC** Directiva de equipos de baja tensión, corregida por 93/68/EEC

#### El producto cubierto por esta declaración

Impresora de tarjetas Magicard Enduro

#### La base sobre la que se declara su conformidad

El producto identificado anteriormente satisface los requisitos de las directivas de la UE mencionadas al cumplir los siguientes estándares:

**BS EN 50 081-1** EMC Estándar de emisiones genéricas, parte 1

**BS EN 50 082-1** EMC Estándar de emisiones genéricas, parte 1

**BS EN 60 950 : 1992** Seguridad de equipos de tecnologías de la información, incluidos equipos empresariales eléctricos.

## Datos de contacto

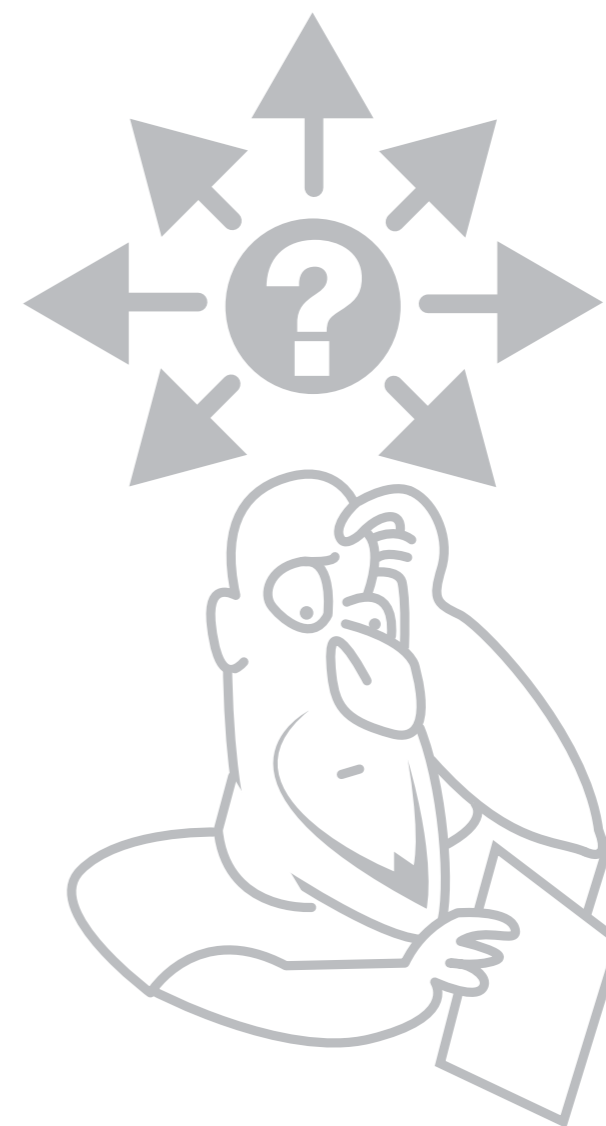

Para obtener más información acerca de su Enduro o para obtener asistencia técnica, póngase en contacto con su distribuidor autorizado de Magicard o visite la página [www.magicard.com](http://www.magicard.com).

📄 Registre su impresora en línea en la página [www.magicard.com](http://www.magicard.com)

#### Sede central de Magicard

Ultra Electronics Limited, MAGICARD Service Centre, Waverley House, Hampshire Road, Granby Estate, Weymouth, Dorset, DT4 9XD, Reino Unido

## Informações legais

### ACERCA DESTE GUIA:

Este guia destina-se a ajudá-lo com a configuração e utilização da impressora de cartões de identificação Enduro.

As informações contidas neste guia estão sujeitas a alteração sem aviso prévio. A Ultra Electronics Limited não se responsabiliza por erros contidos no presente documento ou por danos incidentais ou consequenciais relacionados com o fornecimento, desempenho ou utilização deste material.

Este documento contém informações sujeitas a direito de propriedade pertencentes à Ultra Electronics Limited e não pode ser copiado, parcial ou totalmente, nem armazenado num sistema de recuperação de dados, divulgado a terceiros ou utilizado para outros fins que não o fim para o qual foi fornecido, sem a autorização expressa por escrito da Ultra Electronics Limited. Todos os direitos reservados.

Magiscard® está registada como uma marca comercial no Gabinete de Marcas e Patentes dos Estados Unidos, n.º de reg. 2,197,276.

A funcionalidade HoloKote® das impressoras Magiscard® está protegida pela PATENTE AMERICANA n.º: 5,990,918 e pela ESPECIFICAÇÃO DE PATENTE europeia EP 0 817 726 B1.

Microsoft e Windows são marcas comerciais da Microsoft Corporation.

© 2008 Ultra Electronics Limited.

### INSTRUÇÕES DE SEGURANÇA:

- Para impedir o risco de choque eléctrico, não retire as tampas.
- Não tente reparar a impressora sozinho.
- Não existem peças no interior que possam ser reparadas pelo utilizador.
- Utilize apenas uma fonte de alimentação adequada para os limites indicados na impressora.
- Evite tocar na extremidade de impressão térmica da cabeça de impressão térmica, uma vez que qualquer resíduo de gordura e de agentes contaminantes reduzem a vida útil da mesma.
- Certifique-se de que o comprimento do cabo de alimentação não é superior a 2 metros (6 pés) e de que utiliza uma ligação devidamente ligada à terra.
- Antes de transportar a impressora, retire a película a cores e os alimentadores de cartões, e embale-a na sua embalagem original.

Se esta impressora for utilizada na Alemanha: Para fornecer uma protecção adequada contra curtos-circuitos e protecção contra sobretensão, a instalação do edifício tem de estar protegida com um disjuntor de 16 Amp.

Bei Anschluß des Druckers an die Stromversorgung muß sichergestellt werden, daß die Gebäudeinstallation mit einem 16-A-Überstromschalter abgesichert ist.

### GARANTIA LIMITADA:

- 1) Cobertura: A Ultra Electronics Ltd garante que a impressora MAGICARD fornecida com esta declaração de garantia estará em conformidade com as especificações do fabricante e isenta de defeitos de material e de fabrico durante o período de 1 ano a contar da data de compra (2 anos na UE, EUA e outros países) pelo utilizador, mas existem condições adicionais para a garantia da cabeça de impressão (consulte o parágrafo 2).
- 2) Garantia limitada para a cabeça de impressão: A Ultra garante que, em condições normais de utilização e assistência, as cabeças de impressão térmica estarão isentas de defeitos de material e de fabrico durante o período de um ano (2 anos na UE e nos EUA) a contar da data da compra ou para a quantidade correspondente a 10.000 cartões impressos, o que ocorrer primeiro, contanto que sejam utilizados suportes de cartão aprovados pela Ultra. Se for apresentada uma reclamação ao abrigo da garantia para uma cabeça de impressão defeituosa, a Ultra terá o direito de inspecionar a cabeça de impressão, bem como amostras dos cartões de identificação impressos e em branco utilizados com a mesma, com o intuito de verificar que o defeito reclamado não foi causado por um suporte não aprovado pela Ultra ou por partículas ou substâncias estranhas que causaram danos químicos ou físicos. A decisão da Ultra em relação a qualquer uma dessas reclamações será final.
- 3) Reclamações de garantia: Se a impressora MAGICARD apresentar defeitos durante o período da garantia, contacte o Centro de Assistência Ultra. O pessoal do Centro de Assistência Ultra poderá solicitar-lhe que efectue algumas verificações simples para confirmar a natureza do problema e, caso seja necessária uma devolução, fornecer-lhe-ão um Número de Autorização de Devolução Magiscard (MRAN) e instruções de envio para o centro de reparações apropriado. A Ultra reparará ou substituirá as peças defeituosas sem quaisquer encargos para o cliente.
- 4) Limitações da garantia: A garantia não se aplica às impressoras MAGICARD que tenham sofrido:
  - danos causados por uma utilização indevida a nível físico ou eléctrico.
  - danos causados pela utilização em ambientes considerados anormais para um escritório, em termos de atmosfera corrosiva, temperatura, humidade, choque ou vibração.

### EMC:

#### Declaração da Comissão Federal de Comunicações (Federal Communication Commission – FCC)

Este equipamento foi testado e verificou-se que cumpre os limites para um dispositivo digital da Classe A, em conformidade com a Parte 15 das Normas da FCC. Estes limites destinam-se a fornecer uma protecção razoável contra interferências prejudiciais, quando o equipamento é utilizado num ambiente comercial. Este equipamento gera, utiliza e pode irradiar energia de radiofrequência e, se não for instalado e utilizado de acordo com o manual de instruções, poderá causar interferências prejudiciais. Neste caso, será necessário que o utilizador corrija a interferência a seu próprio cargo.

#### Declaração do Departamento de Comunicações do Canadá

Este aparelho digital não excede os limites da Classe A de emissões radioeléctricas dos aparelhos digitais estabelecidos nas Normas de Interferência Rádio do Departamento de Comunicações do Canadá. Le présent appareil numérique n'émet pas de bruits radioélectriques dépassant les limites applicables aux appareils numériques de la class A prescrites dans le Règlement sur le brouillage radioélectrique édicté par le ministère des Communications du Canada.

#### Declaração de conformidade para a UE

As Directivas da UE abrangidas por esta declaração

**89/336/CEE** Directiva relativamente à compatibilidade electromagnética, alterada pelas normas 92/31/CEE e 93/68/CEE

**72/23/CEE** Directiva relativamente ao equipamento de baixa tensão, alterada pela norma 93/68/CEE

#### O produto abrangido por esta declaração

Impressora de cartões Magiscard Enduro

#### A base em que se baseia a Declaração de Conformidade

O produto identificado acima está em conformidade com os requisitos das Directivas da UE e cumpre as seguintes normas

**BS EN 50 081-1** CEM Norma genérica de emissões Parte 1

**BS EN 50 082-1** CEM Norma genérica de emissões Parte 1

**BS EN 60 950: 1992** Segurança dos equipamentos das tecnologias de informação, incluindo equipamento eléctrico empresarial.

## Detalhes de contacto

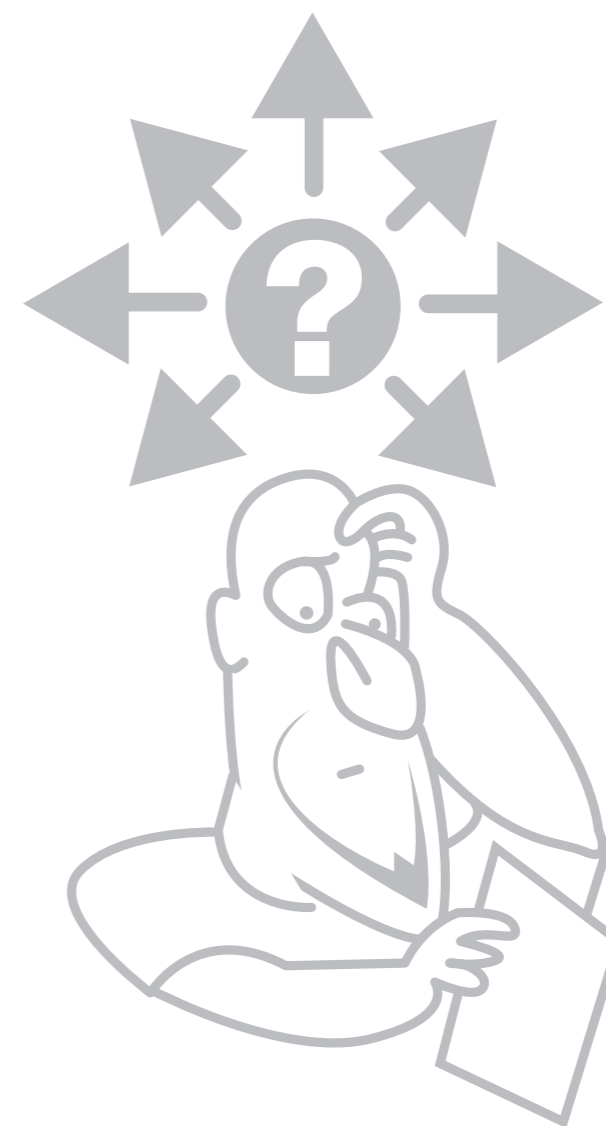

Para mais informações sobre a sua impressora Enduro ou para assistência técnica, contacte o representante local autorizado da Magiscard ou visite [www.magicard.com](http://www.magicard.com)

📄 Registe a sua impressora online em [www.magicard.com](http://www.magicard.com)

#### Sede da Magiscard

Ultra Electronics Limited, MAGICARD Service Centre, Waverley House, Hampshire Road, Granby Estate, Weymouth, Dorset, DT4 9XD, REINO UNIDO

## Informazioni di carattere legale

### SULLA PRESENTE GUIDA:

Questa guida si pone l'obiettivo di assistere l'utente durante l'installazione e l'utilizzo della stampante per carte plastiche di identificazione Enduro.

Le informazioni qui contenute sono soggette a modifiche senza preavviso. Ultra Electronics Limited declina ogni responsabilità per eventuali errori contenuti in questo documento, o per danni incidentali o indiretti connessi alla fornitura, al funzionamento o all'utilizzo di questo materiale.

Il presente documento contiene informazioni proprietarie appartenenti a Ultra Electronics Limited e non può essere copiato parzialmente o integralmente, memorizzato su sistemi di recupero dati, divulgato a terzi o utilizzato per scopi diversi da quello previsto senza il consenso scritto di Ultra Electronics Limited. Tutti i diritti sono riservati.

Magicard® è un marchio di fabbrica registrato presso l'Ufficio Brevetti e Marchi degli Stati Uniti, Reg. 2.197.276.

La funzione HoloKote® delle stampanti Magicard® è coperta dal brevetto USA n° 5.990.918 e dal brevetto di invenzione europeo EP 0 817 726 B1.

Microsoft e Windows sono marchi di fabbrica di proprietà di Microsoft Corporation.

© 2008 Ultra Electronics Limited.

### ISTRUZIONI DI SICUREZZA:

- Per evitare scosse elettriche, non rimuovere le coperture.
- Non tentare di riparare la stampante da soli.
- All'interno della macchina non vi sono parti riparabili.
- Usare una fonte di alimentazione che rientri nell'intervallo di valori indicato sulla stampante.
- Evitare di toccare l'estremità di stampa della testina termografica: il contatto con grassi o corpi estranei ne ridurrebbe la vita utile.
- Accertarsi che il cavo di alimentazione non superi i 2 metri di lunghezza, e che la presa utilizzata sia provvista di messa a terra.
- Prima di trasportare la stampante, rimuovere il nastro di stampa e i cassetti, e introdurre la stampante nella confezione originale.

Se la stampante viene utilizzata in Germania:

Per garantire un'adeguata protezione della stampante contro i cortocircuiti e le sovracorrenti, il sito dell'edificio deve essere protetto da un disgiuntore da 16 Amp.

Bei Anschluß des Druckers an die Stromversorgung muß sichergestellt werden, daß die Gebäudeinstallation mit einem 16-A-Überstromschalter abgesichert ist.

### GARANZIA LIMITATA:

- 1) Copertura: Ultra Electronics Ltd garantisce che la stampante MAGICARD inviata con la presente dichiarazione di garanzia è conforme alle specifiche del produttore ed esente da difetti di materiali o mano d'opera per un periodo di 1 anno a partire dalla data di acquisto originale da parte del cliente (2 anni nell'Unione Europea, in America del Nord e in determinati paesi). Esistono tuttavia condizioni aggiuntive relative alla garanzia sulla testina di stampa (vedere paragrafo 2).
- 2) Garanzia limitata sulla testina di stampa: Ultra garantisce che, in condizioni normali di uso e manutenzione, le testine termografiche saranno esenti da difetti di materiali o mano d'opera per un periodo di un anno (2 anni nell'UE e in America del Nord) a partire dalla data di acquisto originale o per una quantità di tessere stampate pari a 10.000, a seconda dell'evento che si verificherà per primo, a condizione che vengano utilizzati supporti per tessere approvati da Ultra. Se viene inviato un reclamo in garanzia per una testina di stampa difettosa, Ultra si riserva il diritto di ispezionare la testina di stampa e i campioni delle tessere identificative vuote e stampate utilizzate con la stessa al fine di verificare che il difetto dichiarato non sia stato causato da supporti non approvati da Ultra o da elementi o sostanze estranei che possono aver causato danni chimici o fisici. La decisione di Ultra in merito a tali reclami verrà considerata definitiva.
- 3) Reclami in garanzia: se la stampante MAGICARD si rivela difettosa durante questo periodo, contattare il centro assistenza Ultra. Il personale del centro assistenza Ultra potrebbe per prima cosa richiedere di effettuare alcuni semplici controlli per confermare la natura del problema; quindi, una volta accertata la necessità di un reso, al cliente verranno forniti un numero di autorizzazione al reso Magicard (MRAN, Magicard Return Authorisation Number) e le istruzioni per l'invio della stampante al centro riparazioni appropriato. Ultra provvederà a riparare o sostituire le parti difettose senza spese aggiuntive da parte del cliente.
- 4) Limitazioni della garanzia: La garanzia non viene applicata alle stampanti MAGICARD che sono state:
  - Danneggiate a causa di operazioni fisiche o elettriche errate.
  - Danneggiate a causa dell'uso in ambienti al di fuori delle condizioni di ufficio normali in termini di atmosfera corrosiva, temperatura, umidità, urti o vibrazioni.

### EMC:

#### Dichiarazione di Conformità Federal Communications Commission (FCC)

Questo apparecchio è stato testato ed è risultato conforme ai limiti per i dispositivi digitali di classe A, secondo le specifiche della parte 15 delle normative FCC. Questi limiti hanno lo scopo di garantire una protezione adeguata dalle interferenze dannose che possono originarsi quando l'apparecchio viene utilizzato in ambiente commerciale. Questo apparecchio genera, utilizza e può diffondere energia a radiofrequenza. Se non viene installato e utilizzato in conformità con le istruzioni del produttore, può dare luogo a interferenze dannose. In tal caso, all'utente verrà richiesto di correggere le interferenze a proprie spese.

#### Dichiarazione di Conformità Canadian Department of Communications

Questa apparecchiatura digitale non supera i limiti di classe A relativi alle emissioni di disturbi a radiofrequenza da apparecchiature digitali esposti nelle Radio Interference Regulations del Canadian Department of Communications. Le présent appareil numérique n'émet pas de bruits radioélectriques dépassant les limites applicables aux appareils numériques de la class A prescrites dans le Règlement sur le brouillage radioélectrique édicté par le ministère des Communications du Canada.

#### Dichiarazione di Conformità UE

Direttive UE coperte dalla presente Dichiarazione

**89/336/CEE** Direttiva sulla compatibilità elettromagnetica, modificata dalle direttive 92/31/CEE e 93/68/CEE

**72/23/CEE** Direttiva sulle apparecchiature a bassa tensione, modificata dalla direttiva 93/68/CEE

#### Prodotto coperto dalla presente dichiarazione

Stampante per Carte Plastiche Enduro Magicard

#### Basi su cui è dichiarata la conformità

Il prodotto di cui sopra è conforme ai requisiti delle suddette direttive UE poiché soddisfa i seguenti standard:

**BS EN 50 081-1** Compatibilità Elettromagnetica - Norme Generiche sulle Emissioni parte 1.

**BS EN 50.082-1** Compatibilità Elettromagnetica - Norme Generiche sulle Emissioni parte 1.

**BS EN 60 950 : 1992** Sicurezza delle apparecchiature di tecnologia dell'informazione, comprese le apparecchiature elettriche per utenza professionale.

## Recapiti

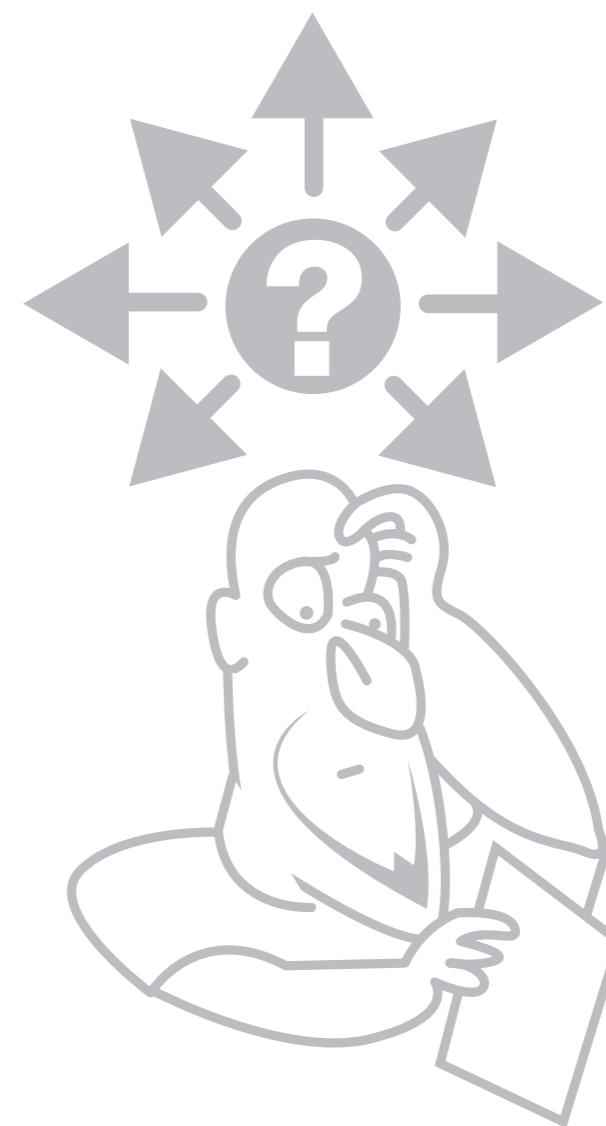

Per richiedere ulteriori informazioni o assistenza tecnica per la vostra Enduro, rivolgetevi al vostro rivenditore autorizzato Magicard di zona, oppure visitate il sito [www.magicard.com](http://www.magicard.com)

📄 Registrare la vostra stampante on-line sul sito [www.magicard.com](http://www.magicard.com)

#### Sede Centrale Magicard

Ultra Electronics Limited, MAGICARD Service Centre, Waverley House, Hampshire Road, Granby Estate, Weymouth, Dorset, DT4 9XD, UK

# Rechtsbelehrung

## ÜBER DIESE ANLEITUNG:

Diese Anleitung dient als Hilfe für die Einrichtung und Verwendung Ihres Enduro-ID-Kartendruckers.

Für die in dieser Anleitung enthaltenen Informationen sind Änderungen ohne Vorankündigung vorbehalten. Ultra Electronics Limited haftet nicht für in dieser Anleitung enthaltene Fehler oder Erst- oder Folgeschäden im Zusammenhang mit der Bereitstellung, Leistung oder Verwendung dieses Materials.

Dieses Dokument enthält Geschäftsinformationen, die Eigentum von Electronics Limited sind, und darf ohne die ausdrückliche schriftliche Erlaubnis von Ultra Electronics Limited weder ganz noch teilweise in ein Datensuchsystem kopiert, noch darin aufbewahrt, noch an Dritte weitergegeben oder für einen anderen als den beabsichtigten Zweck verwendet werden. Alle Rechte sind vorbehalten.

Magicard® ist ein eingetragenes Warenzeichen mit der Registriernummer 2.197.276 des US-Patent- und Markenamts.

Das HoloKote®-Merkmal von Magicard®-Druckern ist patentgeschützt durch das US-PATENT mit der Nummer: 5.990.918 und durch das europäische Patent mit der Nummer EP 0 817 726 B1.

Microsoft und Windows sind Warenzeichen der Microsoft Corporation.

© 2008 Ultra Electronics Limited.

## SICHERHEITSSANWEISUNGEN:

- Um einen elektrischen Schlag zu vermeiden, entfernen Sie keinesfalls die Abdeckung.
- Versuchen Sie nicht, den Drucker selbst zu warten.
- Im Inneren des Druckers befinden sich keine vom Benutzer zu wartenden Teile.
- Verwenden Sie ausschließlich Stromquellen, die die auf dem Drucker ausgewiesene Stromstärke aufweisen.
- Kommen Sie nicht mit der Thermodruckkante des Thermodruckkopfes in Berührung, da Fett und Schmutz die Lebensdauer des Druckkopfes verkürzen.
- Stellen Sie sicher, dass das Netzkabel nicht länger als 2 Meter ist (6 Fuß) und mit einer ordnungsgemäß geerdeten Verbindung verwendet wird.
- Bevor Sie den Drucker transportieren, entfernen Sie das Farbband und die Kartenmagazine, und verpacken Sie den Drucker mit der Originalverpackung.

Bei Verwendung dieses Druckers in Deutschland: Um einen angemessenen Kurzschluss- und Überstromschutz für diesen Drucker zu gewährleisten, muss die Gebäudeinstallation durch einen 16-Ampere-Schutzschalter geschützt sein.

Bei Anschluß des Druckers an die Stromversorgung muß sichergestellt werden, daß die Gebäudeinstallation mit einem 16-A-Überstromschalter abgesichert ist.

## GEWÄHRLEISTUNGSBESCHRÄNKUNGEN:

- 1) Deckung: Ultra Electronics Ltd garantiert, dass der MAGICARD-Drucker, der mit diesem Garantieschein geliefert wird, den Herstellerspezifikationen entspricht und für die Dauer von 1 Jahr ab Datum des Kaufs durch den Benutzer (in der EU, Nordamerika und einigen anderen Ländern 2 Jahre) frei von Materialdefekten und Verarbeitungsfehlern ist. Es gelten jedoch noch weitere Bedingungen für die Garantie zum Druckkopf (siehe Absatz 2).
- 2) Gewährleistungsbeschränkungen zum Druckkopf: Ultra garantiert, dass der Thermodruckkopf bei normaler Verwendung und Pflege für die Dauer von einem Jahr (in der EU und Nordamerika 2 Jahre) ab dem Datum des Kaufs durch den Benutzer bzw. für die Menge von 10.000 gedruckten Karten, je nachdem, was früher erreicht wird, frei von Materialdefekten und Verarbeitungsfehlern ist, vorausgesetzt, dass von Ultra zugelassene Kartenmedien verwendet werden. Wenn der Garantieschein aufgrund eines defekten Druckkopfes eingesendet wird, hat Ultra das Recht den Druckkopf sowie Muster von bedruckten und unbedruckten ID-Karten zu inspizieren, die damit verwendet wurden, um sicherzustellen, dass der angegebene Defekt nicht durch Medien, die nicht von Ultra zugelassen wurden, oder von Partikeln oder Substanzen, die zu einem chemischen oder physikalischen Schaden geführt haben, verursacht worden sind. Die Entscheidung von Ultra bezüglich aller Schadensfälle ist endgültig.
- 3) Garantieansprüche: Wenn sich der MAGICARD-Drucker während dieses Zeitraums als defekt herausstellt, wenden Sie sich bitte an Ihr Ultra-Service-Center. Das Personal des Ultra-Service-Center bittet Sie eventuell, zuerst bestimmte einfache Prüfungen vorzunehmen, um die Art des Problems und bei entsprechender Antwort, erhalten Sie eine Magicard-Rücksendenummer (MRAN) und Anweisungen für den Versand an ein entsprechendes Reparaturzentrum. Ultra wird die defekten Teile für den Kunden kostenfrei reparieren oder ersetzen.
- 4) Garantiebeschränkungen: Die Garantie bezieht sich nicht auf MAGICARD-Drucker, die:
  - aufgrund gerätebezogener oder elektrischer Fehlbehandlung beschädigt worden sind.
  - aufgrund eines Betriebs in Umgebungen beschädigt wurden, die nicht den normalen Bürobedingungen im Hinblick auf eine korrodierende Atmosphäre, Temperatur, Luftfeuchtigkeit, Stoßeinwirkung oder Vibration entsprechen.

## EMV:

### Erklärung der Federal Communications Commission (FCC-Erklärung)

Die Prüfung dieses Geräts hat ergeben, dass die Grenzwerte für ein digitales Gerät der Klasse A gemäß Abschnitt 15 der FCC-Vorschriften eingehalten werden. Diese Grenzwerte wurden so festgelegt, dass sie einen ausreichenden Schutz gegen schädliche Störungen bieten, wenn das Gerät in einer gewerblichen Umgebung betrieben wird. Das Gerät erzeugt, verwendet und kann Radiofrequenzenergie ausstrahlen. Und wenn es nicht gemäß den Handbucheinweisungen eingerichtet wurde und verwendet wird, kann es schädliche Störungen verursachen. In diesem Fall muss der Benutzer die Störung auf eigene Kosten beheben.

### Erklärung des Canadian Department of Communications

Dieses digitale Gerät überschreitet nicht die Klasse-A-Grenzwerte für Funkstörungen von digitalen Geräten, die in den Vorschriften zur Funkstörung des kanadischen Ministeriums für Kommunikation (Canadian Department of Communications) festgelegt wurden. Le présent appareil numérique n'émet pas de bruits radioélectriques dépassant les limites applicables aux appareils numériques de la class A prescrites dans le Règlement sur le brouillage radioélectrique édicté par le ministère des Communications du Canada.

### EU-Konformitätserklärung

Die durch diese Erklärung abgedeckten EU-Richtlinien

**89/336/EWG** Richtlinie zur Elektromagnetischen Kompatibilität, ergänzt durch 92/31/EWG und 93/68/EWG

**72/23/EWG** Niederspannungsrichtlinie, geändert durch 93/68/EWG

### Das durch diese Erklärung abgedeckte Produkt

Magicard Enduro-Kartendrucker

### Die Grundlage, auf der die Konformität erklärt wird

Das oben angegebene Produkt entspricht den Anforderungen der genannten EU-Richtlinien, da es die folgenden Normen erfüllt:

**BS EN 50 081-1** **EMV Fachgrundnorm Störaussendung Teil 1**

**BS EN 50 082-1** **EMV Fachgrundnorm Störaussendung Teil 1**

**BS EN 60 950 : 1992 Sicherheit von Einrichtungen der Informationstechnik einschließlich elektrischer Büroausstattung.**

# Kontaktdaten

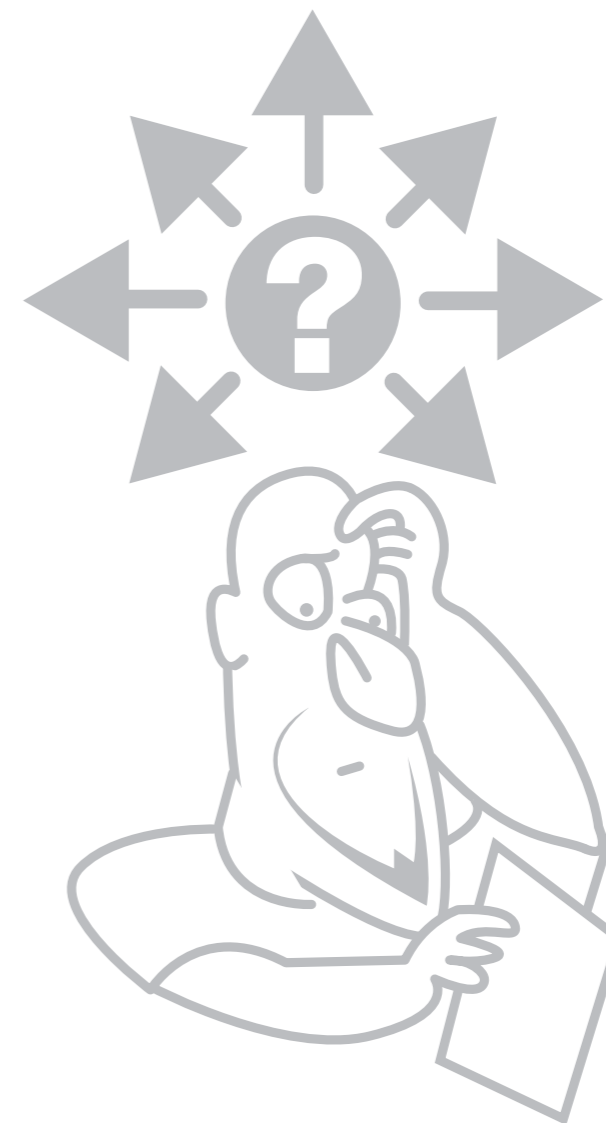

Um mehr über Ihren Enduro zu erfahren oder um technische Hilfe zu bekommen, setzen Sie sich mit Ihrem örtlichen Magicard-Vertragshändler in Verbindung oder besuchen Sie uns unter [www.magicard.com](http://www.magicard.com)

☞ Lassen Sie Ihren Drucker online registrieren unter [www.magicard.com](http://www.magicard.com)

### Hauptgeschäftssitz von Magicard

Ultra Electronics Limited, MAGICARD Service Centre, Waverley House, Hampshire Road, Granby Estate, Weymouth, Dorset, DT4 9XD, UK

## 法律信息

### 关于本指南:

本指南协助你设置及使用 Enduro 证卡打印机。

本指南包含的信息可在不作通知的情况下进行更改。Ultra Electronics Limited 对此处包含的错误，或与本材料的提供、执行或使用相关的附带或间接损坏，不负任何责任。

本文件包含属于 Ultra Electronics Limited 的私有信息，如果未得到公司的明确书面授权，不可以进行全部或部分复制、在数据检索系统内保存、向第三方透露或用于任何其它目的。保留所有权利。

Magicard® 已经在美国专利与商标局进行注册，注册号为 2,197,276。

Magicard® 打印机的 HoloKote® 功能通过美国专利号 5,990,918 及欧洲专利说明 EP 0 817 726 B1 保护。

“Microsoft”与“Windows”为微软公司商标。

© 2008 Ultra Electronics Limited.

### 安全指导:

- 为防止电击，不要移除外壳。
- 不要试图自己修理打印机。
- 打印机内部不存在用户可修理的部件。
- 使用电源必须在打印机标识的额定值范围内。
- 避免接触热敏打印头的热敏打印边，因为油脂与脏物会缩短其寿命。
- 保证电源线不超过 6 英尺 (2 米)，并且保证进行正确的接地。
- 在运输打印机之前，拆除色带及进卡盒，并将打印机装在其原包装内。

### 如果在德国使用此打印机:

为向打印机提供有效的短路保护及过载保护，建筑安装必须使用一个 16 安的断路器保护。

Bei Anschluß des Druckers an die Stromversorgung muß sichergestellt werden, daß die Gebäudeinstallation mit einem 16-AÜberstromschalter abgesichert ist.

### 有限质保:

- 1) 范围: Ultra Electronics Ltd 担保，与本质保声明一起运送的 MAGICARD 打印机符合生产商规格，并且材料或制造工艺自用户购买日期起一年内不会出现任何问题 (欧盟国家、北美及其它特定国家为 2 年)，但打印头质保另有其它条件 (参考第 2 段)。
- 2) 有限打印头质保: Ultra 公司担保，在正常使用与保养条件下，如果使用 Ultra 批准的卡片，热敏打印头的材料与制造工艺自购买日期起一年内不会出现任何问题 (欧盟与北美为 2 年)，或者至少打印 10,000 张打印卡，以先到者为准。如果因打印头故障提交保修索赔，Ultra 公司有权检查打印头、通过此打印头打印的证卡及空白证卡样本，以确认此故障不是由未经 Ultra 批准的媒介导致，或由造成化学或物理损坏的外部颗粒或物质导致。Ultra 公司在这些索赔中所做的决定应作为最终决定。
- 3) 质保声明: 如果 MAGICARD 打印机在此期间被证实存在缺陷，请与 Ultra 服务中心联系。Ultra 服务中心人员会首先让你进行一些简单的样本检查以确定问题的性质，并且如果符合退货条件，服务中心人员将给你一个 Magicard 退货授权号 (MRAN)，并向相应维修中心下达寄售指示。Ultra 将会免费为顾客维修或更换存在缺陷的部件。
- 4) 质保限制: 保修不适用于存在下列情况的 MAGICARD 打印机:
  - 违反电力或人工操作规定造成损坏。
  - 在超出正常办公条件的环境中操作造成损坏，办公条件包括腐蚀性环境、温度、湿度、震动或抖动。

### EMC:

#### 联邦通信委员会 (FCC) 声明

此设备已根据 FCC 规定第 15 部分通过测试并且证明符合 A 类数字设备要求。这些要求旨在为在商业环境中操作的设备提供合理的保护以避免有害干扰。本设备产生、使用并且能够辐射无线电频率能量，如果未按说明书进行安装及使用，可能导致有害干扰，这可能要求用户自费来消除此种干扰。

#### 加拿大通信部声明

此数字设备未超出加拿大通信部无线电干扰规章中规定的 A 类数字设备无线电噪声发射限制。Le présent appareil numérique n'émet pas de bruits radioélectriques dépassant les limites applicable aux appareils numériques de la class A prescrites dans le Règlement sur le brouillage radioélectrique édicté par le ministère des Communications du Canada.

#### 欧盟符合性声明

本声明涉及的欧盟指令

**89/336/EEC** 电磁兼容性指令 (通过 92/31/EEC & 93/68/EEC 修正)

**72/23/EEC** 低电压设备指令 (通过 93/68/EEC 修正)

#### 本声明涉及的产品

Magicard Enduro 证卡打印机

#### 声明符合性的依据

为达到上述欧盟指令的要求，上述产品需要满足下列标准

**BS EN 50 081-1** 电磁兼容性通用发射标准第 1 部分

**BS EN 50 082-1** 电磁兼容性通用发射标准第 1 部分

**BS EN 60 950 : 1992** 信息技术设备，包括电气商业设备安全

## 联系方式

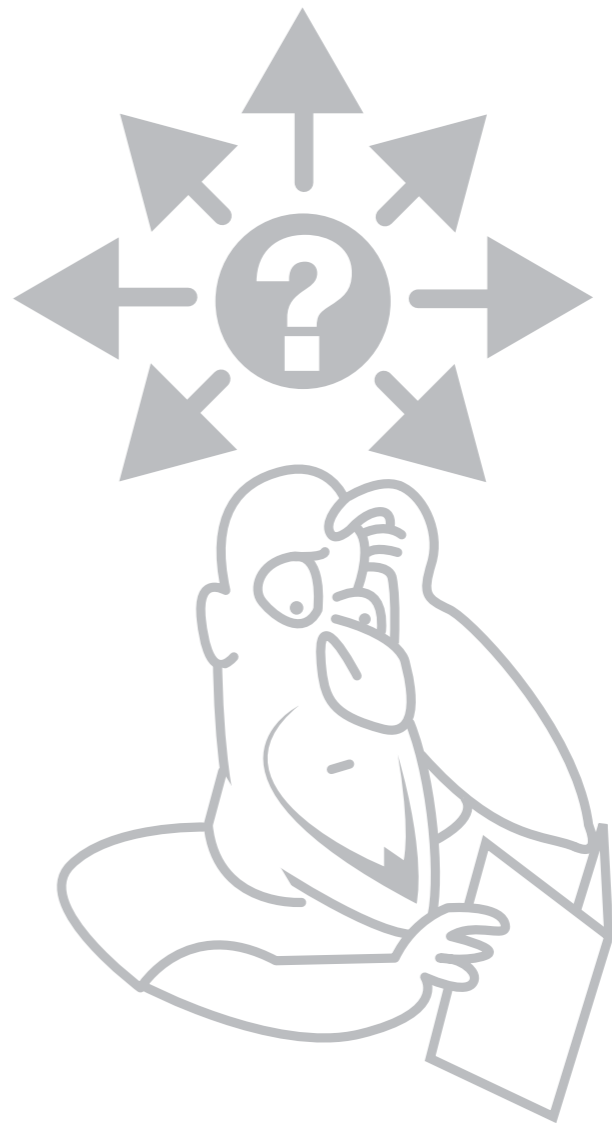

了解更多有关 **Enduro** 或技术支持的信息，请联系当地的 **Magicard** 授权经销商或访问 **www.magicard.com**

☞☞☞ 在 [www.magicard.com](http://www.magicard.com) 网站在线注册你的打印机。

#### Magicard 公司总部

Ultra Electronics Limited, MAGICARD Service Centre, Waverley House, Hampshire Road, Granby Estate, Weymouth, Dorset, DT4 9XD, UK

## Юридическая информация

### О ДАННОМ РУКОВОДСТВЕ

Данное руководство призвано оказать помощь пользователю в установке и эксплуатации принтера Enduro, предназначенного для печати идентификационных карт.

Сведения, содержащиеся в данном руководстве, могут изменяться без уведомления. Компания Ultra Electronics Limited не несет ответственности за ошибки, содержащиеся в данном документе или за случайные или косвенные убытки в связи с предоставлением, оценкой или использованием данного материала.

Настоящий документ содержит информацию, являющуюся собственностью компании Ultra Electronics Limited, которая не подлежит, полностью или частично, копированию, хранению в информационно-поисковых системах, раскрытию третьим сторонам или использованию для любых других целей, отличных от тех, для которых она предназначена, без явно выраженного письменного согласия на это компании Ultra Electronics Limited. Все права защищены.

Magiscard® является зарегистрированным товарным знаком, регистрационный номер 2,197,276 в Бюро по патентам и товарным знакам США. Свойство логотипа HoloKote® принтеров Magiscard® защищено патентом США 5 990 918 и европейским патентом – спецификация EP 0 817 726 B1. Microsoft и Windows являются товарными знаками корпорации Microsoft.

© Компания Ultra Electronics Limited, 2008

### ИНСТРУКЦИИ ПО ТЕХНИКЕ БЕЗОПАСНОСТИ

- Во избежание поражения электрическим током не снимайте крышки.
- Не следует пытаться обслуживать принтер самостоятельно.
- В принтере отсутствуют части, обслуживаемые пользователем.
- Следует использовать источник питания, характеристики которого соответствуют значениям, указанным на паспортной табличке принтера.
- Не следует прикасаться к термопечатающим элементам термопечатающей головки, т.к. жир и загрязнения сокращают ее срок службы.
- Удостоверьтесь, что длина шнура питания не превышает 6 футов (2 метров), а соединители надлежащим образом заземлены.
- Перед транспортировкой принтера снимите красящую ленту, входные карманы для карт и упакуйте принтер в штатную упаковку.

Если данный принтер эксплуатируется в Германии

Для обеспечения защиты принтера от короткого замыкания и от скачков напряжения при стационарной установке принтера его следует защитить автоматическим выключателем на 16 ампер.

### ОГРАНИЧЕННАЯ ГАРАНТИЯ

- 1) **Область действия.** Компания Ultra Electronics Ltd выдает гарантию на поставляемые ею принтеры MAGICARD, подтверждающую соответствие техническим условиям производителя, отсутствие дефектов, связанных с материалами и работой, на срок в 1 год (2 года в ЕС, Северной Америке и некоторых других странах) с даты покупки пользователем, однако на печатающую головку имеются дополнительные условия гарантии (см. раздел 2).
- 2) **Ограниченная гарантия на печатающую головку.** Компания Ultra выдает гарантию при условии нормальной эксплуатации и надлежащего обслуживания на отсутствие в термопечатающих головках дефектов, связанных с материалами и работами, на срок в 1 год (2 года в ЕС и Северной Америке) с даты покупки пользователем или на 10 000 отпечатанных карт, что из этого наступит раньше, а также при условии использования для карт материала, одобренного компанией Ultra. Если гарантийная рекламация представляется на печатающую головку, компания Ultra имеет право проверить печатающую головку, образцы напечатанных и чистых идентификационных карт, использованных при печати с этой головкой, чтобы удостовериться, что причиной заявленного дефекта не является не одобренный компанией Ultra материал карт или посторонние частицы или вещества, вызвавшие химические или физические повреждения. Решение компании Ultra по любой такой рекламации является окончательным.
- 3) **Гарантийные рекламации.** Если в принтере MAGICARD в течение указанного периода обнаружатся дефекты, просьба обратиться в сервисный центр компании Ultra. Персонал сервисного центра компании Ultra Service Center может сначала попросить Вас выполнить некоторые проверки, чтобы выявить характер проблемы, и если возврат необходим, он выдаст номер разрешения на возврат принтера Magiscard Return Authorisation Number (MRAN) и инструкции по отправке принтера в соответствующий ремонтный центр. Компания Ultra производит ремонт или замену дефектных частей бесплатно для клиента.
- 4) **Ограничения гарантии.** Гарантия не применяется к принтерам MAGICARD, если они:
  - повреждены из-за несоблюдения правил эксплуатации механических или электрических компонентов;
  - повреждены при эксплуатации в условиях окружающей среды, не соответствующих нормальным офисным условиям в отношении коррозионно-активной атмосферы, температуры, влажности, ударных воздействий или вибрации

### Соответствие стандартам по электромагнитной совместимости:

#### Соответствие требованиям Федеральной комиссии по связи (FCC)

Данное оборудование успешно прошло испытания на соответствие ограничениям по классу А для цифровых устройств, согласно части 15 правил FCC. Указанные ограничения предназначены для защиты в приемлемой степени от критических помех при эксплуатации устройства в коммерческих помещениях. В данном оборудовании генерируется, используется и может излучаться радиочастотная энергия, которая, если устройство не установлено или не эксплуатируется в соответствии с инструкциями данного руководства, может стать причиной критических помех для радиосвязи, в этом случае пользователю необходимо устранить помехи за свой счет.

#### Соответствие требованиям Канадского департамента связи

Данное цифровое оборудование соответствует требованиям по классу А в отношении ограничений по радиоизлучениям цифровых устройств согласно правилам Канадского департамента связи по радиопомехам.

#### Декларация о соответствии требованиям ЕС

Директивы ЕС, охватываемые данной декларацией

Директива по электромагнитной совместимости **89/336/ЕЕС** с изменениями, внесенными директивами 92/31/ЕЕС и 93/68/ЕЕС

Директива по низковольтному оборудованию **72/23/ЕЕС** с изменениями, внесенными директивой 93/68/ЕЕС

**Изделие, подпадающее под действие данной декларацией**

Принтер для печати карт Magiscard Enduro

#### Основания для декларированного соответствия

Данное изделие соответствует требованиям указанных выше директив ЕС благодаря соблюдению требований следующих стандартов

**BS EN 50 081-12** Стандарт по электромагнитной совместимости для излучений, характерных для данного типа оборудования, часть 1

**BS EN 50 082-1** Стандарт по электромагнитной совместимости для излучений, характерных для данного типа оборудования, часть 1

**BS EN 60 950** Безопасность информационно-технологического оборудования, в том числе коммерческого электрооборудования – 1992 г.

## Контактные данные

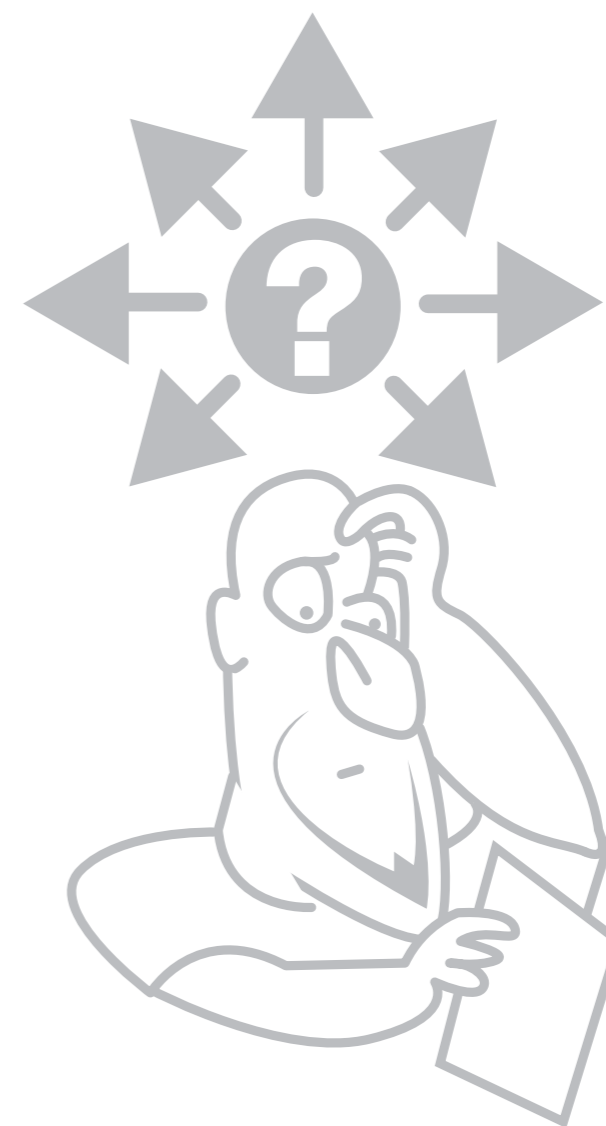

За дополнительными сведениями о принтерах Enduro или технической поддержкой обращайтесь в центр технической поддержки, к Вашему авторизованному дилеру принтеров Magiscard или посетите веб-сайт [www.magicard.com](http://www.magicard.com)

☎ Зарегистрируйте Ваш принтер через сеть Интернет по адресу [www.magicard.com](http://www.magicard.com)

Штаб-квартиры компании Magiscard

Компания Ultra Electronics Limited, сервисный центр MAGICARD, Waverley House, Hampshire Road, Granby Estate, Weymouth, Dorset, DT4 9XD, Великобритания

## Informacje prawne

### INFORMACJE NA TEMAT INSTRUKCJI:

Instrukcje mają na celu pomóc użytkownikom w skonfigurowaniu i używaniu drukarki Enduro do drukowania kart identyfikacyjnych.

Informacje zawarte w tym przewodniku mogą ulec zmianie bez wcześniejszego powiadomienia. Firma Ultra Electronics Limited nie odpowiada za błędy zawarte w instrukcjach, ani za przypadkowe bądź wynikowe szkody powstałe w związku z wykorzystaniem niniejszego materiału.

Dokument zawiera dane zastrzeżone należące do firmy Ultra Electronics Limited i nie może być w części ani w całości kopiowany, przechowywany w systemach wyszukiwania danych, ujawniany stronom trzecim lub wykorzystywany w celu niezgodnym z przeznaczeniem, bez wyraźnej pisemnej zgody firmy Ultra Electronics Limited. Wszystkie prawa zastrzeżone.

Magicard® jest zarejestrowany w Urzędzie Patentów i Znaków Towarowych USA pod numerem 2 197 276.

Funkcja HoloKote® stosowana w drukarkach Magicard® jest chroniona w USA patentem nr: 5 990 918, a w Europie SPECYFIKACJĄ PATENTOWĄ EP 0 817 726 B1. Microsoft i Windows są znakami towarowymi należącymi do Microsoft Corporation.

© Ultra Electronics Ltd 2008

### INSTRUKCJE DOTYCZĄCE ZABEZPIECZEŃ:

- Aby zapobiec porażeniu prądem, nie zdejmuj obudowy drukarki.
- Nie próbuj samodzielnie wykonywać prac serwisowych.
- Wewnątrz urządzenia nie ma żadnych części, które może serwisować użytkownik.
- Korzystaj ze źródła energii o parametrach zgodnych z podanymi na urządzeniu.
- Staraj się nie dotykać końcówki termicznej głowicy drukującej, ponieważ zabrudzenia i tłuszcze mogą skrócić jej okres użytkowania.
- Używaj przewodu zasilającego nie dłuższego niż 2 metry, który jest odpowiednio uziemiony.
- Jeśli drukarka ma być transportowana, wyjmij taśmę barwiącą oraz podajnik kart i zapakuj drukarkę w oryginalne opakowanie.

**Korzystanie z drukarki na terenie Niemiec** Aby zapewnić odpowiednią ochronę przed zwarciem oraz zabezpieczenie nadprądowe dla tej drukarki, instalacja w budynku powinna być wyposażona w bezpiecznik 16 A.

Bei Anschluß des Druckers an die Stromversorgung muß sichergestellt werden, daß die Gebäudeinstallation mit einem 16-A-Überstromschalter abgesichert ist.

### OGRANICZONA GWARANCJA:

- 1) Zakres: Firma Ultra Electronics Ltd gwarantuje, że drukarka MAGICARD dostarczona z niniejszym oświadczeniem gwarancyjnym jest zgodna z danymi technicznymi podanymi przez producenta i że będzie wolna od usterek materiałowych i produkcyjnych przez jeden rok (dwa lata w UE i Ameryce Północnej) od daty zakupu lub przez okres, w którym zostaną użyte do wydrukowania 10 000 kart, w zależności od tego, który z tych terminów upłynie najpierw, przy założeniu, że wykorzystywane są zatwierdzone przez firmę Ultra nośniki. W przypadku gdy zostanie zgłoszone roszczenie gwarancyjne związane z wadliwą głowicą drukującą, firma Ultra zastrzega sobie prawo do sprawdzenia głowicy i próbek zadrukowanych oraz czystych kart identyfikacyjnych w celu sprawdzenia, czy defekt, którego dotyczy roszczenie, nie powstał wskutek użycia nośników niezatwierdzonych przez firmę Ultra bądź przez cząstki obcych substancji, które mogły spowodować uszkodzenia chemiczne bądź fizyczne. Decyzja firmy Ultra w takich roszczeniach będzie uznawana za ostateczną.
- 2) Ograniczona gwarancja na głowicę drukującą: Firma Ultra gwarantuje, że w trakcie normalnego używania i serwisowania produktu termiczne głowice drukujące będą wolne od usterek materiałowych i produkcyjnych przez jeden rok (dwa lata w UE i Ameryce Północnej) od daty zakupu lub przez okres, w którym zostaną użyte do wydrukowania 10 000 kart, w zależności od tego, który z tych terminów upłynie najpierw, przy założeniu, że wykorzystywane są zatwierdzone przez firmę Ultra nośniki. W przypadku gdy zostanie zgłoszone roszczenie gwarancyjne związane z wadliwą głowicą drukującą, firma Ultra zastrzega sobie prawo do sprawdzenia głowicy i próbek zadrukowanych oraz czystych kart identyfikacyjnych w celu sprawdzenia, czy defekt, którego dotyczy roszczenie, nie powstał wskutek użycia nośników niezatwierdzonych przez firmę Ultra bądź przez cząstki obcych substancji, które mogły spowodować uszkodzenia chemiczne bądź fizyczne. Decyzja firmy Ultra w takich roszczeniach będzie uznawana za ostateczną.
- 3) Roszczenia gwarancyjne: Jeśli drukarka MAGICARD okaże się wadliwa w trakcie tego okresu, prosimy o kontakt z centrum serwisowym firmy Ultra. Personel centrum serwisowego firmy Ultra może najpierw poprosić osobę zgłaszającą problem o wykonanie kilku podstawowych czynności, których celem jest zbadanie natury problemu, a jeśli ich wynik okaże się odpowiedni, osoba zgłaszająca otrzyma numer autoryzacji zwrotu Magicard (MRAN – Magicard Return Authorisation Number) oraz instrukcje dotyczące zwrotu urządzenia do właściwego centrum napraw. Firma Ultra naprawi lub wymieni wadliwe części bez pobierania żadnych opłat od klienta.
- 4) Ograniczenia gwarancyjne: Gwarancji nie stosuje się do drukarek MAGICARD, które zostały:
  - uszkodzone na skutek niewłaściwego obchodzenia się z drukarką (transport i kwestie podłączenia do sieci elektrycznej);
  - uszkodzone poprzez używanie w warunkach różniących się od zwykłych warunków w pomieszczeniach biurowych w sensie warunków sprzyjających korozji, nieodpowiedniej wilgotności, wstrząsów lub wibracji.

### Zgodność elektromagnetyczna:

#### Oświadczenie Federalnej Komisji Łączności (FCC)

Po przetestowaniu niniejszego urządzenia stwierdzono jego zgodność z wymaganiami obowiązującymi w odniesieniu do urządzeń cyfrowych klasy A, stosownie do części 15 przepisów FCC. Wymagania te zapewniają rozsądny poziom zabezpieczeń przed szkodliwymi zakłóceniami podczas eksploatacji w środowisku biurowym. Niniejsze urządzenie generuje, wykorzystuje i może emitować energię o częstotliwości radiowej, a jeżeli nie zostanie zainstalowane i nie będzie używane zgodnie z instrukcją, może powodować szkodliwe zakłócenia łączności radiowej.

#### Oświadczenie Kanadyjskiego Departamentu Łączności

To urządzenie cyfrowe nie przekracza ograniczeń klasy A dotyczących emisji szumu radiowego przez urządzenia cyfrowe, zawartych w przepisach dotyczących zakłóceń radiowych Kanadyjskiego Departamentu Łączności. Le présent appareil numérique n'émet pas de bruits radioélectriques dépassant les limites applicables aux appareils numériques de la class A prescrites dans le Règlement sur le brouillage radioélectrique édicté par le ministre des Communications du Canada.

#### Deklaracja zgodności z normami Unii Europejskiej

Dyrektywy UE objęte niniejszą deklaracją:

**89/336/EWG** dyrektywa w sprawie zgodności elektromagnetycznej, zmieniona dyrektywami: 92/31/EWG i 93/68/EWG

**72/23/EWG** dyrektywa dotycząca niskiego napięcia, zmieniona dyrektywą 93/68/EWG

#### Produkty objęte niniejszą deklaracją:

Drukarka do kart Magicard Enduro

#### Podstawa oświadczenia o zgodności:

Opisany wyżej produkt spełnia wymagania wyżej wymienionych dyrektyw UE przez spełnienie następujących norm:

**BS EN 50 081-1** Kompatybilność elektromagnetyczna – Norma emisji ogólnej, część 1

**BS EN 50 082-1** Kompatybilność elektromagnetyczna – Norma emisji ogólnej, część 1

**BS EN 60 950 : 1992** Bezpieczeństwo urządzeń techniki informatycznej, w tym elektronicznych urządzeń biurowych.

## Dane kontaktowe

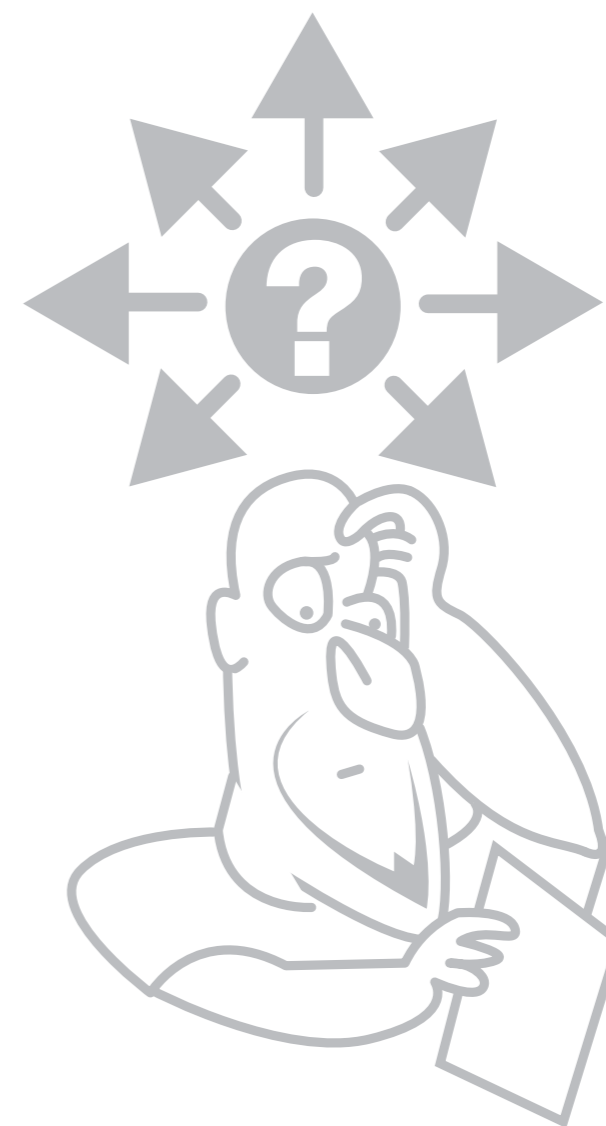

**Aby uzyskać więcej informacji na temat drukarki Enduro lub skorzystać z pomocy technicznej, należy skontaktować się z lokalnym autoryzowanym sprzedawcą firmy Magicard lub odwiedzić stronę [www.magicard.com](http://www.magicard.com)**

 Zarejestruj swoją drukarkę online na stronie [www.magicard.com](http://www.magicard.com)

#### Siedziba główna firmy Magicard

Ultra Electronics Limited, MAGICARD Service Centre, Waverley House, Hampshire Road, Granby Estate, Weymouth, Dorset, DT4 9XD, UK

## Juridische informatie

### OVER DEZE GIDS:

Deze gids helpt u met de configuratie en het gebruik van uw Enduro printer voor ID-kaarten.

De informatie in deze gids kan zonder kennisgeving veranderen. Ultra Electronics Limited is niet aansprakelijk voor fouten die hierin staan of voor incidentele of consequentiële schade in verband met het gebruik, de prestaties of het gebruik van dit materiaal.

Dit document bevat informatie waar copyright op rust en dit is bezit van Ultra Electronics Limited en mag niet geheel noch gedeeltelijk worden gekopieerd, opgeslagen in een systeem voor het terugvinden van data, openbaar gemaakt worden aan derden of voor welk doel dan ook gebruikt worden anders dan waarvoor deze werd geleverd, zonder de expliciete schriftelijke autoriteit van Ultra Electronics Limited. Alle rechten voorbehouden.

Magicard® is een gedeponeerd handelsmerk in de kantoor voor Amerikaanse patenten en handelsmerken, reg. nr. 2.197.276.

De HoloKote® functie van Magicard® printers wordt beschermd door AMERIKAANS PATENT nr.: 5,990,918 en door Europees PATENTSPECIFICATIE EP 0 817 726 B1.

Microsoft en Windows zijn handelsmerken van Microsoft Corporation.

© 2008 Ultra Electronics Limited.

### VEILIGHEIDSIINSTRUCTIES:

- Om elektrische schokken te voorkomen moet u de deksels niet verwijderen.
- Probeer niet zelf services aan de printer uit te voeren.
- Er zijn geen onderdelen binnen die service nodig hebben van de gebruiker.
- Gebruik alleen een stroombron binnen de grenzen die op de printer gemarkeerd zijn.
- Vermijd het aanraken van de thermische afdrukrand van de thermische printkop, want vet en vuil zullen de levensduur daarvan verkorten.
- Zorg ervoor dat het stroomtoevoersnoer niet langer is dan 2 meter en gebruikt worden met een goed geaarde aansluiting.
- Voordat u de printer transporteert, verwijdert u de kleurfilm en kaarttrechter en verpakt de printer in zijn oorspronkelijke verpakking.

Als u deze printer in Duitsland gebruikt: Om goede bescherming tegen kortsluiting en overspannen voltages te krijgen voor deze printer, moet de bouwinstallatie beschermd worden door een stroombreker van 16 Amp.

Bij het aansluiten van de printer op het lichtnet moet men er zeker van zijn, dat de installatie van het gebouwd beschermd wordt door een stroombreker van 16 A.

### BEPERKTE GARANTIE:

- 1) Dekking: Ultra Electronics Ltd garandeert dat de MAGICARD-printer verzonden met de garantieverklaring voldoet aan de specificaties van de fabrikant en vrij is van defecten wat materialen en vakkundigheid aangaat, dit gedurende een periode van 1 jaar vanaf de aanschafdatum door de gebruiker (2 jaar in de EU, Noord-Amerika en geselecteerde andere landen), maar er zijn extra condities verbonden aan de garantie van de printkop (zie alinea 2).
- 2) Beperkte garantie op de printkop: Ultra garandeert dat bij normaal gebruik en service de thermische printkop vrij zal zijn van defecten in materiaal en vakkundigheid, dit gedurende een periode van één jaar (2 jaar in de EU en in Noord-Amerika) vanaf de datum van aanschaf of voor de hoeveelheid van 10.000 afgedrukte kaarten, wat het eerst is, mits kaartmedia die door Ultra goedgekeurd zijn, worden gebruikt. Als men een claim op grond van de garantie met betrekking tot een defecte printkop indient, zal Ultra het recht hebben de printkop en monsters van de gedrukte en lege ID-kaarten te inspecteren. Men gebruikt deze om na te gaan dat het geclaimde defect niet veroorzaakt is door media die niet door Ultra goedgekeurd zijn of door vreemde deeltjes of substanties die chemische of fysieke schade hebben aangericht. De beslissing van Ultra bij dergelijk claims zal beslissend zijn.
- 3) Claims op grond van de garantie: Als de MAGICARD-printer defect blijkt in deze periode, dient u contact op te nemen met het servicecentrum van Ultra. Personeel van het servicecentrum van Ultra kan u eerst vragen om bepaalde eenvoudige controles uit te voeren om de essentie van het probleem te controleren en als retournering geëigend is krijgt u een Magicard Return Authorisation Number (MRAN - autorisatienummer voor retournering van Magicard) en hoe u het apparaat naar het juiste reparatiecentrum kunt sturen. Ultra zal de defecte onderdelen gratis repareren of vervangen.
- 4) Beperkingen op grond van de garantie: De garantie is niet van toepassing op MAGICARD-printers die zijn:
  - Beschadigd door fysiek of elektrisch misbruik
  - Beschadigd door werken in omgevingen die buiten de normale kantoorcondities vallen in termen van een atmosfeer die roest opwekt, in termen van temperatuur, vochtigheid, schok of trilling.

### EMC:

#### Verklaring Federal Communications Commission (FCC - federale communicatiecommissie)

Deze apparatuur is getest. Men heeft bevonden dat deze voldoet aan een Klasse A digitaal apparaat op grond van deel 15 van de regels van de FCC. Deze grenzen zijn ontworpen om redelijke bescherming te geven tegen schadelijke interferentie, wanneer de apparatuur gebruikt wordt in een commerciële omgeving. Deze apparatuur genereert, gebruikt en kan ook uitzenden radiofrequentie-energie en indien niet geïnstalleerd en gebruikt in overeenstemming met de instructiehandleiding, kan deze apparatuur schadelijke interferentie veroorzaken, in welk geval de gebruiker mogelijk de interferentie op eigen kosten moet corrigeren.

#### Verklaring Canadese ministerie voor communicatie

Dit digitale apparaat overschrijdt de grenzen van Klasse A niet voor emissies van radoruis van digitale apparaten, zoals opgegeven in de regels voor radio-interferentie van het Canadese Ministerie van communicatie. Le présent appareil numérique n'émet pas de bruits radioélectriques dépassant les limites applicables aux appareils numériques de la class A prescrites dans le Règlement sur le brouillage radioélectrique édicté par le ministère des Communications du Canada.

#### Verklaring conformiteit regels EU

De richtlijnen van de EU die onder deze verklaring vallen

**89/336/EEC** Electromagnetic Compatibility Directive (richtlijn elektromagnetische compatibiliteit), geamendeerd door 92/31/EEC & 93/68/EEC

**72/23/EEC** Low Voltage Equipment Directive (richtlijn apparatuur met laag voltage), geamendeerd door 93/68/EEC

#### Het product waarop deze verklaring slaat

Magicard Enduro kaartprinter

#### De basis op grond waarvan conformiteit wordt verklaard

Het product zoals hierboven bepaald, voldoet aan de eisen van de bovenstaande EU-richtlijnen door te voldoen aan de volgende standaards.

**BS EN 50 081-1** EMC Generic Emission Standard Part 1 (Generische emissiestandaard deel I)

**BS EN 50 082-1** EMC Generic Emission Standard Part 1 (Generische emissiestandaard deel I)

**BS EN 60 950 : 1992 Safety of Information Technology Equipment including Electrical Business Equipment (veiligheid van apparatuur op het gebied van informatietechnologie waaronder ook elektrische zakelijke apparatuur.**

## Contactdetails

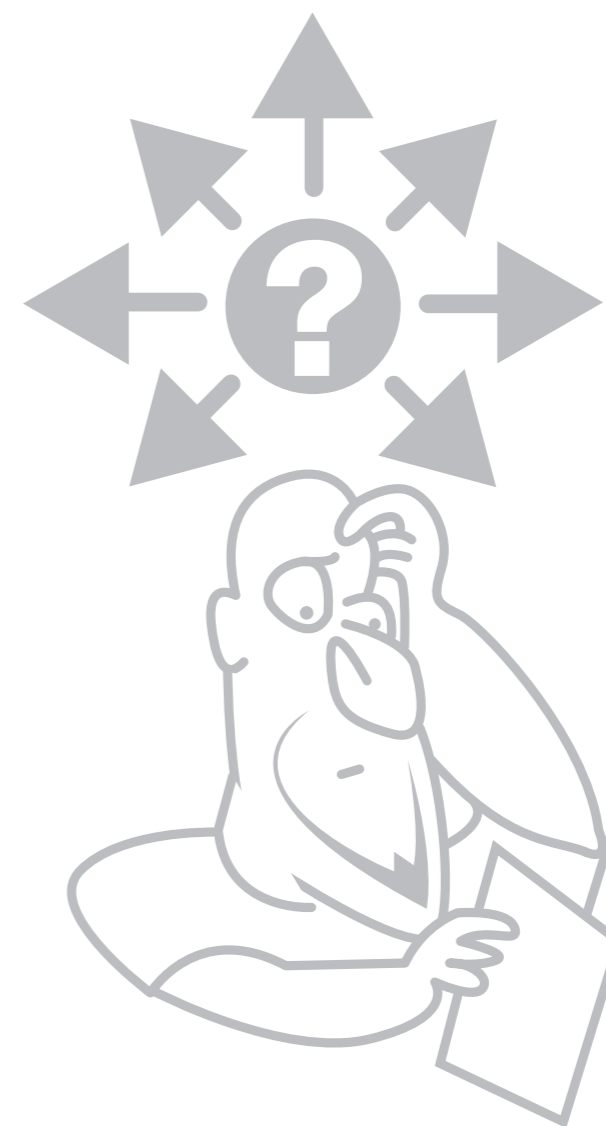

Voor meer informatie over uw Enduro of voor technische ondersteuning dient u contact op te nemen met uw plaatselijke geautoriseerde leverancier van Magicard-producten of u bezoekt [www.magicard.com](http://www.magicard.com)

☞☞☞ Registreer uw printer online op [www.magicard.com](http://www.magicard.com)

#### Het hoofdkantoor van Magicard

Ultra Electronics Limited, MAGICARD Service Centre, Waverley House, Hampshire Road, Granby Estate, Weymouth, Dorset, DT4 9XD, VK